



## ООО «Эксперт»

ИНН 6633008505 КПП 663301001 р/с 40702810816210032842 в Уральском банке Сбербанка РФ г. Екатеринбург,  
к/с 30101810500000000674, БИК 046577674

624800 Свердловская обл. г.Сухой Лог, уа.Победы,1 Тел./факс: (34373) 4-54-59, 4-54-61  
Сот. 8-922-171-60-80, <http://ocenka-ekb.ru/> E-mail: [sergei-lutkov@mail.ru](mailto:sergei-lutkov@mail.ru)

## ОТЧЕТ №0542-21

**об определении рыночной стоимости  
транспортного средства: ГАЗ 330253, 2018 г.в.,  
регистрационный знак А073УН186**

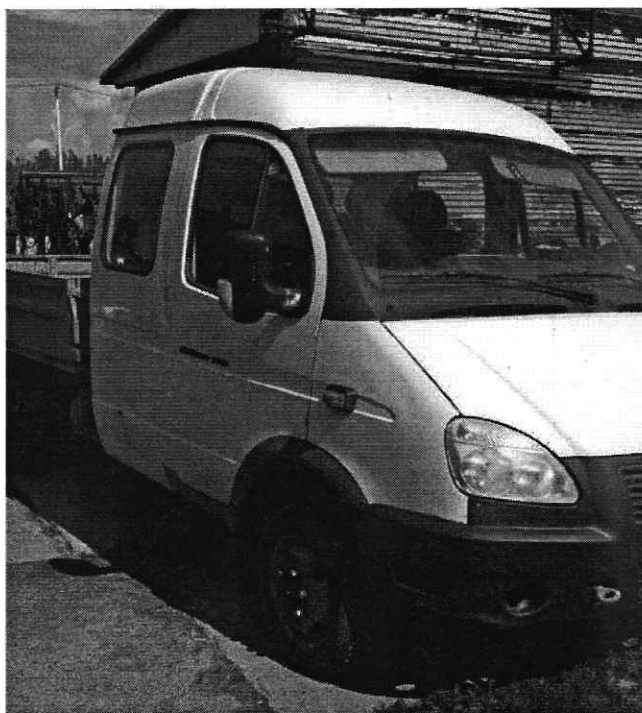

**Заказчик: ООО «Юграспецремонт»**

**Оценщик: Лутков Сергей Валентинович**

**Дата оценки: 23 августа 2021г.**

**Дата составления отчета: 24 августа 2021г.**



## ООО «Эксперт»

ИНН 6633008505 КПП 663301001 р/с 40702810816210032842 в Уральском банке Сбербанка РФ г. Екатеринбург, к/с 30101810500000000674, БИК 046577674

624800 Свердловская обл. г. Сухой Лог, ул. Победы, 1 Тел./факс: (34373) 4-54-59, 4-54-61  
Сот. 8-922-171-60-80, <http://ocenka-ekb.ru/> E-mail: [sergei-lutkov@mail.ru](mailto:sergei-lutkov@mail.ru)

### СОПРОВОДИТЕЛЬНОЕ ПИСЬМО К отчету №0542-21

На основании договора №0542-21 от 23.08.2021г., заключенного между Вами и Обществом с ограниченной ответственностью «Эксперт», нам было поручено произвести оценку рыночной стоимости автофургона: ГАЗ 330253 2018 г.в., регистрационный знак А073УН186.

Результаты оценки, расчеты и анализ приведены в отчете, отдельные части которого не могут трактоваться раздельно, а только в связи с полным его текстом, с учетом принятых допущений и ограничений.

Оценка проведена по состоянию на – 23.08.2021г.

Проведенные исследования позволяют сделать вывод о наиболее вероятной величине рыночной стоимости объектов, которая составляет на дату оценки:

Наименование объекта оценки (имущества)	Рыночная стоимость, руб., округленно <sup>1</sup>
ГАЗ 330253 2018 г.в., регистрационный знак А073УН186	747 500,0

**747 500,0**

**Семьсот сорок семь тысяч пятьсот рублей  
без учета НДС**

Оценка выполнена в соответствии со стандартами профессиональной практики оценщика. Выводы и положения настоящего отчета составлены на законодательных и нормативных актах, действующих на дату оценки. Федеральный стандарт оценки «Общие понятия оценки, подходы и требования к проведению оценки (ФСО № 1)», утвержденный Приказом Минэкономразвития России от 20 мая 2015 г. № 297; Федеральный стандарт оценки «Цель оценки и виды стоимости (ФСО № 2)», утвержденный Приказом Минэкономразвития России от 20 мая 2015 г. № 298; Федеральный стандарт оценки «Требования к отчету об оценке (ФСО № 3)», утвержденный Приказом Минэкономразвития России от 20 мая 2015 г. № 299; Федеральный стандарт оценки "Оценка стоимости машин и оборудования» (ФСО № 10)" утвержденный Приказом Минэкономразвития России от 01 июня 2015 года N 328.

Если у Вас возникнут какие-либо вопросы по оценке, пожалуйста, обращайтесь непосредственно к нам (тел./34373/ 4-54-59, 4-54-61), 8-922-171-60-80.

Благодарим Вас, за возможность оказать Вам услугу.

Оценщик:

С.В. Лутков

<sup>1</sup> Источник информации: Федеральный стандарт оценки «Требования к отчету об оценке (ФСО № 3)», утвержденный Приказом Минэкономразвития России от 20 мая 2015 г. № 299

## Оглавление

<b>1.ЗАДАНИЕ НА ОЦЕНКУ В СООТВЕТСТВИИ С ТРЕБОВАНИЯМИ ФЕДЕРАЛЬНЫХ СТАНДАРТОВ ОЦЕНКИ.....</b>	<b>5</b>
<b>2. ПРИМЕНЯЕМЫЕ СТАНДАРТЫ ОЦЕНКИ.....</b>	<b>6</b>
<b>3. ПРИНЯТЫЕ ПРИ ПРОВЕДЕНИИ ОЦЕНКИ ОБЪЕКТА ОЦЕНКИ ДОПУЩЕНИЯ.....</b>	<b>7</b>
<b>4. СВЕДЕНИЯ О ЗАКАЗЧИКЕ ОЦЕНКИ И ОБ ОЦЕНЩИКЕ (ОЦЕНЩИКАХ), ПОДПИСАВШЕМ (ПОДПИСАВШИХ) ОТЧЕТ ОБ ОЦЕНКЕ .....</b>	<b>8</b>
4.1. Сведения о заказчике .....	8
4.2. Сведения об оценщике .....	8
<b>5.ИНФОРМАЦИЯ ОБО ВСЕХ ПРИВЛЕЧЕННЫХ К ПРОВЕДЕНИЮ ОЦЕНКИ И ПОДГОТОВКЕ ОТЧЕТА ОБ ОЦЕНКЕ ОРГАНИЗАЦИЯХ И СПЕЦИАЛИСТАХ.....</b>	<b>9</b>
<b>6.ОСНОВНЫЕ ФАКТЫ И ВЫВОДЫ .....</b>	<b>10</b>
6.1. Основание для проведения оценки.....	10
6.2. Общая информация, идентифицирующая объект оценки.....	10
6.3. Результаты оценки, полученные при применении различных подходов к оценке .....	10
6.4. Итоговая величина стоимости объекта оценки.....	10
6.5. Ограничения и пределы применения полученной итоговой стоимости .....	10
<b>7. ОПИСАНИЕ ОБЪЕКТА ОЦЕНКИ С УКАЗАНИЕМ ПЕРЕЧНЯ ДОКУМЕНТОВ, ИСПОЛЬЗУЕМЫХ ОЦЕНЩИКОМ И УСТАНАВЛИВАЮЩИХ КОЛИЧЕСТВЕННЫЕ И КАЧЕСТВЕННЫЕ ХАРАКТЕРИСТИКИ ОБЪЕКТА ОЦЕНКИ .....</b>	<b>11</b>
7.1. Перечень документов, устанавливающие количественные и качественные характеристики объекта оценки .....	11
7.2. Количественные и качественные характеристики объектов оценки .....	11
7.2.1. Сведения об имущественных правах и обременениях .....	11
7.2.2. Физические свойства объектов оценки .....	11
7.2.3. Сведения о физическом состоянии объекта оценки .....	12
7.3. Сведения о технических характеристиках .....	12
8.1. Анализ рынка объекта оценки .....	13
<b>8.2. Определение сегмента рынка объекта оценки .....</b>	<b>13</b>
8.3. Анализ рынка грузовых автомобилей.....	14
<b>Российский рынок новых грузовых автомобилей в январе 2020 года .....</b>	<b>14</b>
8.4. Ценообразующие факторы.....	15
8.5. Внешние факторы, влияющие на стоимость объекта оценки.....	16
<b>9.1. Обоснование отказа от использования затратного и доходного подходов при оценке рыночной стоимости транспортного средства .....</b>	<b>18</b>
<b>9.2. Сравнительный подход .....</b>	<b>18</b>
9.2.1. Методология оценки сравнительным подходом .....	18
9.2.2. Расчет рыночной стоимости транспортного средства методом сравнения продаж.....	19
<b>9.2.3. Определение элементов сравнения.....</b>	<b>20</b>

<b>9.2.4. Выявление продаж сопоставимого транспорта на соответствующем сегменте рынка на дату оценки, определение цен предложений.....</b>	<b>21</b>
<b>10. СОГЛАСОВАНИЕ РЕЗУЛЬТАТОВ ПРИ ОЦЕНКЕ ТРАНСПОРТНЫХ СРЕДСТВ .....</b>	<b>25</b>
<b>11. ИТОГОВАЯ ВЕЛИЧИНА СТОИМОСТИ ОБЪЕКТОВ ОЦЕНКИ .....</b>	<b>25</b>
<b>12. ПОДПИСИ ОТВЕТСТВЕННЫХ ИСПОЛНИТЕЛЕЙ.....</b>	<b>26</b>
<b>Приложения к отчету №0542-21 .....</b>	<b>27</b>

## 1. ЗАДАНИЕ НА ОЦЕНКУ В СООТВЕТСТВИИ С ТРЕБОВАНИЯМИ ФЕДЕРАЛЬНЫХ СТАНДАРТОВ ОЦЕНКИ

1.	Объект оценки	Рыночная стоимость автофургона: ГАЗ 330253 2018 г.в., регистрационный знак А073УН186
2.	Права на объект оценки, учитываемые при определении стоимости объекта оценки	Право собственности
3.	Цель оценки	Определение стоимости объекта оценки
4.	Предполагаемое использование результатов оценки	Для суда
5.	Вид стоимости	Рыночная стоимость
6.	Дата оценки	23.08.2021г.
7.	Допущения, на которых должна основываться оценка	Подробное описание принятых при проведении оценки объекта оценки допущений, приведены ниже в разделе 3.
<b>Иная информация, предусмотренная ФСО № 10 (пункт 6)</b>		
8.	Состав оцениваемой группы машин и оборудования с указанием сведений по каждой машине и единице оборудования, достаточных для их идентификации	ГАЗ 330253 2018 г.в., регистрационный знак А073УН186
9.	Информация по учету нематериальных активов, необходимых для эксплуатации машин и оборудования (при наличии таких активов)	Нематериальные активы для эксплуатации оцениваемых объектов отсутствуют
<b>Иная информация, предусмотренная ФСО № 10 (пункт 7)</b>		
10.	Допущение, связанное с ограничением объема работ по осмотру оцениваемых машин и единиц оборудования	Без проведения осмотра. Оценка производится на основании фотографий, предоставленных Заказчиком.
11.	Допущение об оценке машин и оборудования как единого целого при условии продолжения их использования в составе действующего имущественного комплекса	Объект оценки не находится в составе действующего имущественного комплекса
12.	Допущение об оценке машин и оборудования при условии перемещения с их текущего местоположения как отдельных объектов	Возможно перемещение с их текущего местоположения как отдельных объектов
<b>Иная информация, предусмотренная ФСО № 10 (пункт 8,9)</b>		
13.	Степень детализации работ по осмотру (полный, частичный с указанием критериев, без проведения осмотра) и период проведения осмотра. Причины, по которым объект оценки не осмотрен, а также допущения, связанные с непроведением осмотра	Без проведения осмотра. Оценка производится на основании фотографий, предоставленных Заказчиком.
14.	Существующие ограничения (обременения) права	Данные отсутствуют. В рамках данного отчета учитывается право собственности без учета ограничений и обременений.

## 2. ПРИМЕНЯЕМЫЕ СТАНДАРТЫ ОЦЕНКИ

1. Федеральный стандарт оценки «Общие понятия оценки, подходы и требования к проведению оценки (ФСО № 1)», утвержденный Приказом Минэкономразвития России от 20 мая 2015 г. № 297;

2. Федеральный стандарт оценки «Цель оценки и виды стоимости (ФСО № 2)», утвержденный Приказом Минэкономразвития России от 20 мая 2015 г. № 298;

3. Федеральный стандарт оценки «Требования к отчету об оценке (ФСО № 3)», утвержденный Приказом Минэкономразвития России от 20 мая 2015 г. № 299;

4. Федеральный стандарт оценки «Оценка стоимости машин и оборудования (ФСО № 10)», утвержденный Приказом Минэкономразвития России от 01.06.2015 г. № 328.

5. Стандарты Некоммерческого партнерства саморегулируемой организации «Свободный Оценочный Департамент»:

Стандарт 1 (Общие положения), утвержденный решением Совета Некоммерческого партнерства «СВОД» протокол №3/1986 от 25 января 1986г.

Настоящий стандарт является основополагающим (базовым) стандартом и устанавливает основные положения системы документов по стандартизации Некоммерческого партнерства «Свободный Оценочный Департамент» (далее – Партнерство), необходимые для обеспечения единства и взаимосвязи различных направлений стандартизации деятельности, осуществляемой Партнерством и ее членами.

Стандарт 2 (Общие понятия оценки, подходы и требования к проведению оценки), утвержденный решением Совета Некоммерческого партнерства «СВОД» протокол №3/1986 от 25 января 1986г., изменения и дополнения внесенными Решением Совета НП СРО «СВОД» Протокол № 101/2015 от «13» октября 2015 года.

Настоящий стандарт оценки разработан на основе Федерального стандарта оценки «Общие понятия оценки, подходы и требования к проведению оценки» (ФСО № 1) с учетом требований Федерального закона «Об оценочной деятельности в Российской Федерации» и определяет общие понятия оценки, подходы к оценке и требования к проведению оценки, применяемые при осуществлении оценочной деятельности.

Стандарт 3 (Цель оценки и виды стоимости), утвержденный решением Совета Некоммерческого партнерства «СВОД» протокол №3/1986 от 25 января 1986г., изменения и дополнения внесены Решением Совета НП СРО «СВОД» Протокол № 101/2015 от «13» октября 2015 года.

Настоящий стандарт оценки разработан на основе Федерального стандарта оценки «Цель оценки и виды стоимости» (ФСО № 2) с учетом требований Федерального закона «Об оценочной деятельности в Российской Федерации» раскрывает цель оценки, предполагаемое использование результата оценки, а также определение рыночной стоимости и видов стоимости, отличных от рыночной.

Стандарт 4 (Требования к отчету об оценке), утвержденный решением Совета Некоммерческого партнерства «СВОД» протокол №3/1986 от 25 января 1986г., изменения и дополнения внесены Решением Совета НП СРО «СВОД» Протокол № 101/2015 от «13» октября 2015 года.

Настоящий стандарт оценки разработан на основе Федерального стандарта оценки «Требования к отчету об оценке» (ФСО № 3) с учетом требований Федерального закона «Об оценочной деятельности в Российской Федерации» и устанавливает требования к составлению и содержанию отчета об оценке, информации, используемой в отчете об оценке, а также к описанию в отчете об оценке применяемой методологии и расчетам. Отчет об оценке составляется по итогам проведения оценки.

Стандарт 10 (Оценка стоимости машин и оборудования), утвержденный решением Совета Некоммерческого партнерства саморегулируемая организация «Свободный Оценочный Департамент» Протокол № 101/2015 от «13» октября 2015 года.

Настоящий стандарт оценки разработан на основе Федерального стандарта оценки «Оценка стоимости машин и оборудования» (ФСО N 10), утвержденного Приказом Министерства экономического развития Российской Федерации № 328 от 01.06.2015г. с учетом требований Федерального закона «Об оценочной деятельности в Российской Федерации» № 135-ФЗ от 29.07.1998 и определяет требования к проведению оценки стоимости машин и оборудования.

### 3. ПРИНЯТЫЕ ПРИ ПРОВЕДЕНИИ ОЦЕНКИ ОБЪЕКТА ОЦЕНКИ ДОПУЩЕНИЯ

1. Результаты оценки, приведенные в настоящем Отчете, достоверны лишь в указанных в нем целях оценки и на указанную дату оценки. Исполнитель не принимает на себя никакой ответственности за последующие изменения социальных, экономических, юридических, природных и иных факторов, которые могут возникнуть после этой даты и повлиять на величину оцененной стоимости.

2. Использование отдельных положений и выводов вне контекста всего Отчета является некорректным и может привести к искажению результатов оценки.

3. Исполнитель не несет ответственности за юридическое описание прав оцениваемой собственности или за вопросы, связанные с рассмотрением прав собственности. Право собственности на объект оценки считается достоверным.

4. Исходные данные о составляющих объекта оценки, использованные при подготовке отчета, получены, по мнению Исполнителя, из надежных источников и считаются достоверными. Тем не менее, Исполнитель не может гарантировать их абсолютную точность, поэтому в отчете делаются ссылки на источники информации.

5. Исполнитель предполагает, что какие-либо скрытые факторы правового, экономического, технического и экологического характера, влияющие на стоимость объекта оценки, отсутствуют.

6. Исполнителю не требуется представлять перед судом или свидетельствовать иным образом по поводу Отчета, кроме как на основании отдельного договора или официального вызова суда.

7. Содержание Отчета является конфиденциальным для Исполнителя, за исключением случаев, предусмотренных законодательством Российской Федерации, а также случаев представления Отчета в соответствующие органы при возникновении спорных ситуаций.

8. В случаях, предусмотренных законодательством Российской Федерации, Исполнитель предоставляет копии хранящегося Отчета или информацию из него правоохранительным, судебным, иным уполномоченным государственным органам либо органам местного самоуправления.

9. Отчет об оценке содержит профессиональное мнение оценщика относительно стоимости оцениваемого имущества и не является гарантией того, что оно перейдет из рук в руки по цене, равной указанной в отчете стоимости.

10. Т.к. дата оценки - ретроспективная дата, провести осмотр на дату оценки не представляется возможным, поэтому оценщик исходит из допущения, что оцениваемое транспортное средство, по состоянию на 01.02.2018г., находилось в рабочем состоянии, состояние объекта как ценообразующий фактор не рассматривалось

11. Итоговая величина рыночной или иной стоимости объекта оценки, указанная в отчете, составленном по основаниям и в порядке, которые предусмотрены настоящим Федеральным законом, признается достоверной и рекомендуемой для целей совершения сделки с объектом оценки, если в порядке, установленном законодательством Российской Федерации, или в судебном порядке не установлено иное.

Рыночная стоимость, определенная в отчете, является рекомендуемой для целей совершения сделки в течение шести месяцев с даты составления отчета, за исключением случаев, предусмотренных законодательством Российской Федерации.<sup>2</sup>

---

<sup>2</sup>Источник информации: Федеральный закон от 29.07.1998г. №135-ФЗ «Об оценочной деятельности в Российской Федерации», статья 12. Достоверность отчета как документа, содержащего сведения доказательственного значения.

## 4. СВЕДЕНИЯ О ЗАКАЗЧИКЕ ОЦЕНКИ И ОБ ОЦЕНЩИКЕ (ОЦЕНЩИКАХ), ПОДПИСАВШЕМ (ПОДПИСАВШИХ) ОТЧЕТ ОБ ОЦЕНКЕ

### 4.1. Сведения о заказчике

Заказчик: ООО «Юграспецремонт»

Реквизиты должника: ООО «Юграспецремонт»  
(ИНН 8603186092 ОКПО 30529548) в лице  
конкурсного управляющего  
Катышева Артема Владимировича

### 4.2. Сведения об оценщике

Фамилия, имя, отчество, паспортные данные	Лутков Сергей Валентинович Паспорт гражданина РФ: серия 65 05 №854802, орган выдавший паспорт: Отдел внутренних дел города Сухой Лог Свердловской области, дата выдачи: 09.01.2007г, код подразделения: 662-051, место регистрации: Свердловская обл., г. Сухой Лог, ул. имени Сергея Есенина, д. 12
Реквизиты оценщика	ИНН 663300169216 СНИЛС 027-456-359-65 тел.: 8(922)-128-23-00 Почтовый адрес: 624800, Свердловская обл., г. Сухой Лог, ул. Победы, 1; Электронная почта: <a href="mailto:sergei-lutkov@mail.ru">sergei-lutkov@mail.ru</a>
Место нахождения оценщика	624800, Свердловская обл., г. Сухой Лог, ул. имени Сергея Есенина, д. 12
Сведения о страховании гражданской ответственности оценщика	Гражданская ответственность застрахована Страховым открытым акционерным обществом «ВСК» (Екатеринбургский филиал – г. Екатеринбург, ул. Добролюбова, 16), страховой полис № 2044ЕВ1140896, дата выдачи полиса: 03.07.2020, страховая сумма 3 000 000 (три миллиона) рублей, срок действия с 04 июля 2020 по 03 июля 2021г., включительно.
Сведения о страховании ответственности юридического лица, с которым оценщик заключил трудовой договор	Ответственность юридического лица, с которым оценщик заключил трудовой договор, застрахована Страховым открытым акционерным обществом «ВСК» (Екатеринбургский филиал – г. Екатеринбург, ул. Добролюбова, 16), страховой полис № 20440В4001105, дата выдачи полиса: 11.08.2020г., страховая сумма 5 000 000 (пять миллионов) рублей, срок действия с 11 августа 2020г. по 10 августа 2021г., включительно.
Документ, подтверждающий получение профессиональных знаний в области оценочной деятельности	- Диплом о профессиональной переподготовке ПП № 089030 Уральского государственного технического университета – УПИ г. Екатеринбург, по программе «Оценка стоимости предприятий (бизнеса)» от 28.03.2001г. Регистрационный номер диплома 1228 от 30.03.2001г. -Удостоверение о краткосрочном повышении квалификации в НОУ «Уральского института развития бизнеса» г. Екатеринбург, по программе НП «СРОО «Экспертный совет» «Оспаривание кадастровой стоимости: юридическая процедура, особенности проведения оценки, и экспертизы отчета об оценке» в период с 06.07.2012г. по 07.07.2012г.
Квалификационный аттестат в области оценочной деятельности	№000176-2 от 25 сентября 2017г. «Оценка движимого имущества» Аттестат выдается на три года и действует до 25 сентября 2020 года. Квалификационный аттестат №000176-2 (в соответствии с Постановлением Правительства Российской Федерации от 03.04.2020г. №440 (ред. От 27.06.2020) «О продлении действия разрешений и иных особенностях в отношении разрешительной деятельности в 2020 году» срок действия квалаттестата продлевается до 25 июля 2021г.
Стаж работы в оценочной деятельности	19 лет



Информация о членстве Ассоциации СРОО «СВОД»	Является членом Ассоциации Саморегулируемой организации оценщиков «Свободный Оценочный Департамент». Регистрационный номер № 0014 в ЕГР СРО от 20.05.2013г. Адрес: 620089, г. Екатеринбург, ул. Луганская, а/я 112, тел.: (343)389-87-38 Дата выдачи свидетельства: 04.03.2019г. Номер в реестре: 141
Наименование юридического лица, с которым Оценщик заключил трудовой договор	Общество с ограниченной ответственностью «Эксперт», ИНН 6633008505 КПП 663301001 р/с 40702810816210032842 в Уральском банке Сбербанка РФ г. Екатеринбурга, БИК 046577674, к/с 30101810500000000674, ОГРН 1026601872021 дата присвоения 31 декабря 2002г. Адрес регистрации юридического лица ООО «Эксперт», с которым Оценщик заключил трудовой договор: 624800, Свердловская обл., г. Сухой Лог, ул. Уральская, д. 60. Фактическое местонахождение юридического лица ООО «Эксперт», с которым Оценщик заключил трудовой договор: 624800, Свердловская обл., г. Сухой Лог, улица Победы, д. 1. Тел./факс (34373) 4-54-59, 4-54-61.
Сведения о независимости юридического лица, с которым оценщик заключил трудовой договор, и оценщика	Оценщик не является учредителем, собственником, акционером, должностным лицом или работником юридического лица – заказчика, лицом, имеющим имущественный интерес в объекте оценки, не состоит с указанными лицами в близком родстве или свойстве. В отношении объекта оценки оценщик не имеет вещные или обязательственные права вне договора. Оценщик не является участником (членом) или кредитором юридического лица – Заказчика либо такое юридическое лицо является кредитором или страховщиком оценщика (ст. 16 ФЗ №135 с изменениями на 05 июля 2016 года).

## **5.ИНФОРМАЦИЯ ОБО ВСЕХ ПРИВЛЕЧЕННЫХ К ПРОВЕДЕНИЮ ОЦЕНКИ И ПОДГОТОВКЕ ОТЧЕТА ОБ ОЦЕНКЕ ОРГАНИЗАЦИЯХ И СПЕЦИАЛИСТАХ**

К проведению оценки и подготовке отчета об оценке сторонние организации и специалисты не привлекались.

## 6. ОСНОВНЫЕ ФАКТЫ И ВЫВОДЫ

### 6.1. Основание для проведения оценки

Оценка выполнена на основании договора на оказание услуг по оценке №0542-21 от 23.08.2021г., заключенного между Обществом с ограниченной ответственностью «Эксперт» (далее ООО «Эксперт») и ООО «Юграспецремонт».

### 6.2. Общая информация, идентифицирующая объект оценки

В соответствии с Заданием на оценку, в настоящем разделе приведены результаты оценки рыночной стоимости автофургона: ГАЗ 330253 2018 г.в., регистрационный знак А073УН186.

### 6.3. Результаты оценки, полученные при применении различных подходов к оценке

**1. Затратный подход.** Оценка рыночной стоимости в рамках доходного подхода не производилась. (Полное пояснение смотреть в соответствующем разделе отчета).

**2. Сравнительный подход** – применялся, т.к., имеется достаточное количество объектов сравнения на рынке аналогичного транспорта.

**3. Доходный подход.** Оценка рыночной стоимости в рамках доходного подхода не производилась. (Полное пояснение смотреть в соответствующем разделе отчета).

Согласование результатов оценки рыночной стоимости по различным подходам представлено в таблице.

Результаты расчета рыночной стоимости

Наименование объекта	Затратный подход	Сравнительный подход	Доходный подход	Итоговая рыночная стоимость, руб. без учета НДС	Рыночная стоимость транспортного средства, руб. без учета НДС, округленно.
ГАЗ 330253 2018 г.в., регистрационный знак А073УН186	<i>Не применялся</i>	896 623,17	<i>Не применялся</i>	<b>747 500,0</b>	<b>747 500,0</b>

### 6.4. Итоговая величина стоимости объекта оценки

Наиболее вероятная величина рыночной стоимости автофургона: ГАЗ 330253 2018 г.в., регистрационный знак А073УН186, по состоянию на дату оценки 23.08.2021г. составляет:

Наименование объекта оценки (имущества)	Рыночная стоимость, руб., округленно <sup>3</sup> , без учета НДС
ГАЗ 330253 2018 г.в., регистрационный знак А073УН186	<b>747 500,0</b>

**747 500,0**

**Семьсот сорок семь тысяч пятьсот рублей  
без учета НДС**

### 6.5. Ограничения и пределы применения полученной итоговой стоимости

Результаты оценки и содержание отчета об оценке достоверны только при их использовании в соответствии с условиями договора и не могут быть использованы для других целей.

<sup>3</sup> Источник информации: Федеральный стандарт оценки «Требования к отчету об оценке (ФСО № 3)», утвержденный Приказом Минэкономразвития России от 20 мая 2015 г. № 299

## 7. ОПИСАНИЕ ОБЪЕКТА ОЦЕНКИ С УКАЗАНИЕМ ПЕРЕЧНЯ ДОКУМЕНТОВ, ИСПОЛЬЗУЕМЫХ ОЦЕНЩИКОМ И УСТАНОВЛИВАЮЩИХ КОЛИЧЕСТВЕННЫЕ И КАЧЕСТВЕННЫЕ ХАРАКТЕРИСТИКИ ОБЪЕКТА ОЦЕНКИ

### 7.1. Перечень документов, устанавливающие количественные и качественные характеристики объекта оценки

- Паспорт транспортного средства 52РА414511;
- Свидетельство о регистрации ТС 99 04 №755581.;
- (см. приложение).

### 7.2. Количественные и качественные характеристики объектов оценки

Объектом оценки согласно заданию на оценку является: ГАЗ 330253 2018 г.в., регистрационный знак А073УН186

#### 7.2.1. Сведения об имущественных правах и обременениях

Наименование объекта	Правоудостоверяющие (правоподтверждающие) документы и документы основания	Вид права/ Субъект права	Существующие ограничения (обременения) права
ГАЗ 330253 2018 г.в., регистрационный знак А073УН186	1. Паспорт транспортного средства 52РА414511; 2. Свидетельство о регистрации ТС 99 04 №755581.	Собственность	Данные отсутствуют

#### 7.2.2. Физические свойства объектов оценки

На основании представленных Заказчиком сведений (см. приложение к отчету), были установлены количественные и качественные характеристики объектов оценки, представленные в таблице.

Марка, модель	ГАЗ 330253
VIN	X96330253K2747368
Регистрационный знак	А073УН186
Год выпуска	2018
Модель, № двигателя	*А27550*J1103947*
Кузов (кабина, прицеп)	330230К0183306
Мощность двигателя, л.с. (кВт)	106,8/104,3(78,5/76,7)
Рабочий объем двигателя, куб. см	2690
Цвет кузова (кабины)	Белый
ПТС/ПСМ	52РА414511

Наименование объекта оценки (имущество)	Количество, шт.
ГАЗ 330253 2018 г.в., регистрационный знак А073УН186	1

Количественные и качественные характеристики элементов, входящих в состав объектов оценки, которые имеют специфику, влияющую на результаты оценки объектов оценки  
Не выявлены.

Другие факторы и характеристики, относящиеся к объектам оценки, существенно влияющие на их стоимость

Не выявлены.

### 7.2.3. Сведения о физическом состоянии объекта оценки

Объект оценки	Состояние объекта оценки
ГАЗ 330253 2018 г.в., регистрационный знак А073УН186	Физическое состояние хорошее (на основании фото и данных предоставленных Заказчиком)

### 7.3. Сведения о технических характеристиках<sup>4</sup>

#### Технические характеристики ГАЗ 330253

Эксплуатационные показатели		Двигатель	
Макс скорость, км/ч	125	Модель	Evotech A2755
Расход топлива бензин/газ при 60 км/ч, л/100 км	10,5/13	Тип	Бензин/газ
Марка топлива	АИ-92/пропан	Тип наддува	–
Экологический класс	Евро-5	Расположение цилиндров	Рядное
		Рабочий объём, л	2,690
		Кол-во цилиндров	4
		Диаметр цилиндров и ход поршня, мм	96,5 и 92
		Степень сжатия	10
		Макс мощность, лс (кВт) бензин/газ при об/мин	106,8 (78,5)/104,3 (76,7) при 4000
		Макс крутящий момент, Нм бензин/газ при об/мин	220,5/219 при 2350
Объём и масса		Трансмиссия	
Топливный бак, л	64/120	КПП	Механическая
Снаряжённая масса, кг	2155	Количество передач	5
Полная масса, кг	3500	Главная передача	4,3 гипоидная
Нагрузка на переднюю ось, кг	1345	Тип привода	Задний
Нагрузка на заднюю ось, кг	2155	Дифференциал	Конический, шестерёнчатый
Размеры		Рулевое управление	
Длина, мм	6295	Тип	винт – шариковая гайка, с ГУР
Ширина, мм	2066	Рулевая колонка	Регулируемая по наклону
Высота, мм	2274		
Погрузочная высота, мм	1000		
Количество мест	5+1		
Колёсная база, мм	3500		
Клиренс, мм	170		
Мин радиус поворота, м	6,7		
Задняя колея, мм	1560		
Передняя колея, мм	1700		

### Габариты

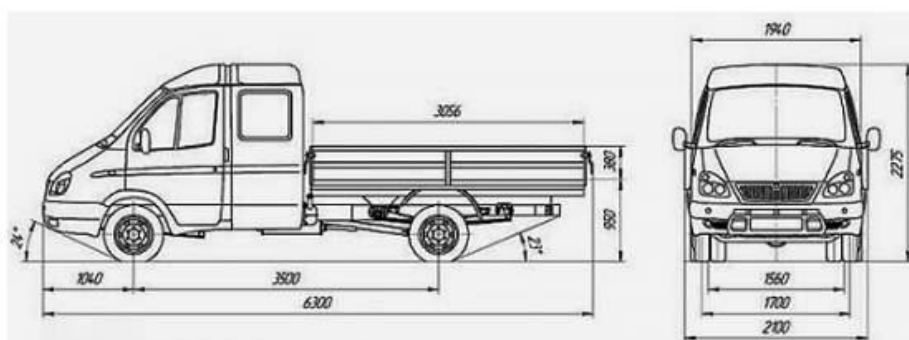

<sup>4</sup> Источник информации: [https://gazavtomir.ru/catalogue/gaz/gazel\\_biznes/fermer/gaz-330253-240](https://gazavtomir.ru/catalogue/gaz/gazel_biznes/fermer/gaz-330253-240)

## 8. АНАЛИЗ РЫНКА ОБЪЕКТА ОЦЕНКИ, ЦЕНООБРАЗУЮЩИХ ФАКТОРОВ, А ТАКЖЕ ВНЕШНИХ ФАКТОРОВ, ВЛИЯЮЩИХ НА ЕГО СТОИМОСТЬ

### 8.1. Анализ рынка объекта оценки

В РФ рынок транспортных средств развит достаточно хорошо. Основными ценообразующими факторами являются: марка (модель), год выпуска, пробег, комплектация, технические характеристики.

Оценщиком проанализирован архив сайта: <https://www.avito.ru/rossiya?q=газ-330253>. Для анализа рынка были использованы только предложения по продаже автомобилей ГАЗ 330253 (ГАЗ 33023) 2017-2020 г.в., рабочий объем двигателя 2700-2800 куб.см.

Выборка предложений к продаже ТС ГАЗ 330253 2018 г.в., состоит из 4 предложений о продаже (смотри скриншот в Приложении к Отчёту).

Средняя цена предложения транспортных средств

№п/п	Наименование	Стоимость предложения, руб.	Год выпуска ТС	Источник информации	
1	ГАЗ 330253	1 000 000,0	2018	<a href="https://auto.ru/lcv/used/sale/gaz/gazel_3302/16820429-e6aeb608/">https://auto.ru/lcv/used/sale/gaz/gazel_3302/16820429-e6aeb608/</a>	
2	ГАЗ 330253	850 000,0	2017	<a href="https://www.avito.ru/uray/gruzoviki_i_spetstehnika/gaz_330253_2031064089">https://www.avito.ru/uray/gruzoviki_i_spetstehnika/gaz_330253_2031064089</a>	
3	ГАЗ 330253	1 050 000,0	2020	<a href="https://www.avito.ru/novocherkassk/avtomobili/gaz_gazel_33023_2020_2159313874">https://www.avito.ru/novocherkassk/avtomobili/gaz_gazel_33023_2020_2159313874</a>	
4	ГАЗ 330253	1 190 000,0	2020	<a href="https://www.avito.ru/perm/avtomobili/gaz_gazel_33023_2020_2077440195">https://www.avito.ru/perm/avtomobili/gaz_gazel_33023_2020_2077440195</a>	
				<b>Средняя цена, руб</b>	<b>1 022 500,0</b>
				<b>Минимальная цена, руб.</b>	<b>850 000,0</b>
				<b>Максимальная цена, руб.</b>	<b>1 190 000,0</b>

*\*Необходимо отметить, что среднее значение – это вся выявленная выборка, без тщательного исследования каждого объекта (без учета основных ценообразующих факторов для данного вида ТС)*

На рынке движимого имущества встречаются ТС, как с заниженной ценой предложения, так и с завышенной. Завышение цены может быть обусловлено наличием дополнительного оборудования (сигнализация с автозапуском, дополнительный комплект резины, дополнительный подогрев и др.). Анализируя имеющиеся предложения к продаже ТС, можно сделать вывод о несбалансированности данного сегмента рынка. Цены на предлагаемые к продаже ТС устанавливаются самими собственниками, исходя из собственных соображений, и не носят системного характера.

### 8.2. Определение сегмента рынка объекта оценки

Для оценки стоимости машин и оборудования оценщик исследует рынок в тех его сегментах, в которых может быть реализована наиболее значимая по стоимости часть оцениваемых машин и единиц оборудования. Исследуются сегменты как первичного, так и вторичного рынка, если для объекта оценки эти виды рынка существуют<sup>5</sup>

Классификация транспортного средства<sup>6</sup>

№ п/п	Категория (вид) ТС	Марки ТС
1.	Легковые автомобили	ВАЗ, ГАЗ, ЗАЗ, ТарАЗ, УАЗ
		Brilliance, BYD, Chery, Derways, FAW, Geely, Great WallHafei, Haima, Lifan, Luxgen, Xin Kai
		Aston Martin, Bentley, Bugatti, Ferrari, Jaguar, Maserati, Porsche, Audi, BMW, Mercedes-Benz, Mini Rover, Fiat, Ford, Opel, Peugeot, Renault, Saab, SEAT, Skoda, Volkswagen, Volvo
		Acura, Cadillac, Chevrolet, Chrysler, Dodge, Hummer, Infiniti, Jeep, Lexus, Lincoln, Pontiac
		Hyundai, Kia, Ssang Yong, Daewoo
		Daihatsu, Honda, Isuzu, Mazda, Mitsubishi, Nissan, Subaru, Suzuki, Toyota

<sup>5</sup>П.10 ФСО № 10

<sup>6</sup> Приложение 5 к Положению Банка России от «19» сентября 2004 года №432-П

2.	Грузовые автомобили – грузовые бортовые автомобили, грузовые автомобили – фургоны, автомобили – самосвалы, автомобили - тягачи	Не зависимо от марки
3.	Автобусы	Не зависимо от марки
4.	Троллейбусы и вагоны трамваев	Не зависимо от марки
5.	Прицепы и полуприцепы для грузовых автомобилей	Не зависимо от марки
6.	Прицепы для легковых автомобилей и жилых автомобилей (типа автомобиль – дача)	Не зависимо от марки
7.	Мотоциклы	Не зависимо от марки
8.	Скутеры, мопеды, мотороллеры	Не зависимо от марки
9.	Сельскохозяйственные тракторы, самоходная сельскохозяйственная, пожарная, коммунальная, погрузочная, строительная, дорожная, землеройная техника и иная техника на базе автомобилей и иных самоходных баз	Не зависимо от марки
10.	Велосипеды	Не зависимо от марки

### Классификация машин<sup>7</sup>

20

#### 1.2. Классификация машин и оборудования

Таблица 1.2.1

№	Группа	Пример	Ценообразующие факторы				
			Наличие предложений в открытых источниках на первичном рынке	Наличие предложений в открытых источниках на вторичном рынке	Преобладающий вид устаревания	Сложность монтажа и/или транспортировки	Регламентированные ремонты
1	Транспортные средства и спецтехника общего применения	Легковые и грузовые автомобили общего применения, автобусы, тягачи, прицепы, трактора и др.	Большое количество предложений	Большое количество предложений на рынке	Физический (механические дефекты) зависит от типа эксплуатации	Монтаж не требуется, транспортировка не дорогостоящая	Периодическое техническое обслуживание и ремонт при необходимости.

**Вывод:** Транспортное средство ГАЗ 330253 2018 г.в. относится к сегменту рынка:

Наименование объекта оценки	Сегмент рынка (категория)	Группа
ГАЗ 330253 2018 г.в.	Грузовые автомобили (категория В)	Транспортные средства и спецтехника общего применения

### 8.3. Анализ рынка грузовых автомобилей<sup>8</sup>

#### Российский рынок новых грузовых автомобилей в январе 2020 года

Согласно данным аналитического агентства «АВТОСТАТ», в январе 2020 года объем рынка новых грузовых автомобилей в России составил 6,1 тыс. единиц, что на 18,6% больше, чем в январе 2019 года.

Лидером рынка грузовиков по-прежнему остается российский производитель КАМАЗ, на долю которого в первый месяц года пришлось почти 32% от общего объема. В количественном выражении это соответствует 1 925 штук – на 3,3% больше, чем в январе 2019 года. Вторую строчку в рейтинге также без изменений занимает другой отечественный бренд – GAZ, показатель которого составил 615 проданных машин (+18,0%). Замыкает первую тройку шведский бренд Volvo (494 шт.; +69,8%).

В пятерку лидеров также попали два бренда из Германии – MAN (412 шт.; +42,6%) и Mercedes-Benz (369 шт.; +60,4%). Эксперты отмечают, что большинство брендов (8) из десятки лидеров по итогам января 2020 года демонстрирует рыночный рост. Самый большой он у DAF (+92,6%), а самое большое падение – у Scania (-24,5%).

<sup>7</sup>Источник информации: Источник информации: «Справочник оценщика машин и оборудования». Корректирующие коэффициенты и характеристики рынка машин и оборудования. Приволжский центр методического и информационного обеспечения оценки, г. Нижний Новгород - 2015г., под редакцией Лейфер Л.А., Фроловой Н.Н., Маслова С.А., стр. 19, п. 1.2. Классификация машин и оборудования, Таблица 1.2.1.

<sup>8</sup>Источник информации: <https://www.autostat.ru/press-releases/42838/>

Среди моделей лидерство удерживает КАМАЗ 43118, показатель которого составил 545 реализованных экземпляров (+5,8%). Следом идут: GAZ Gazon Next (414 шт.; +26,6%), КАМАЗ 65115 (344 шт.; -5,0%), Volvo FH (320 шт.; +166,7%) и Mercedes-Benz Actros (259 шт.; +2254,5%). Как и в десятке марок-лидеров, среди моделей только у двух наблюдается спад продаж. Помимо уже упомянутого КАМАЗ 65115, продажи упали еще у КАМАЗ 6520 (-10,2%). А самый быстрый рост среди моделей - у Mercedes-Benz Actros (+2254,5%).

**ТОП-10 МАРОК РЫНКА ГРУЗОВЫХ АВТОМОБИЛЕЙ\* В РОССИИ В ЯНВАРЕ 2020 г. (шт.)**

№	Марка	Январь 2020	Январь 2019	Изм., %
1	KAMAZ	1 925	1 863	3,3
2	GAZ	615	521	18,0
3	VOLVO	494	291	69,8
4	MAN	412	289	42,6
5	MERCEDES-BENZ	369	230	60,4
6	SCANIA	363	481	-24,5
7	URAL	330	225	46,7
8	MAZ	267	329	-18,8
9	ISUZU	233	201	15,9
10	DAF	208	108	92,6
<b>Всего по России</b>		<b>6 094</b>	<b>5 140</b>	<b>18,6</b>

**ТОП-10 МОДЕЛЕЙ РЫНКА ГРУЗОВЫХ АВТОМОБИЛЕЙ\* В РОССИИ В ЯНВАРЕ 2020 г. (шт.)**

№	Модель	Январь 2020	Январь 2019	Изм., %
1	KAMAZ 43118	545	515	5,8
2	GAZ GAZON NEXT	414	327	26,6
3	KAMAZ 65115	344	362	-5,0
4	VOLVO FH	320	120	166,7
5	MERCEDES-BENZ ACTROS/ANTOS	259	11	2254,5
6	KAMAZ 6520	219	244	-10,2
7	MAN TGX	207	120	72,5
8	DAF TRUCKS XF SERIES	195	97	101,0
9	KAMAZ 5490	195	177	10,2
10	VOLVO FM	171	169	1,2
<b>Всего по России</b>		<b>6 094</b>	<b>5 140</b>	<b>18,6</b>

\* Транспортное средство полной массой более 3,5 тонны, предназначенное для перевозки грузов, за исключением ряда моделей, относящихся к LCV.

## 8.4. Ценообразующие факторы

Рыночная цена товара формируется под воздействием множества факторов, основными из которых являются:

- тип рынка сбыта продукции (чистая конкуренция, олигополистическая конкуренция, монополистическая конкуренция или чистая монополия);
- соотношение спроса и предложения;
- издержки производства и обращения;
- факторы, определяемые государственной экономической политикой;
- уровень инфляции и состояние валютного курса;
- конкуренция;
- другие факторы (например, стадия жизненного цикла изделия, качество продукции, объем и условия поставки и т.д.).

Большая часть машин и оборудования (станков, автомобилей, Других транспортных машин, сельскохозяйственных машин, энергетического оборудования и др.) реализуется в условиях рынка олигополистической конкуренции. К признакам данного рынка относятся следующие:

- наличие небольшого числа крупных и средних компаний-производителей;
- контроль над ценами ограничен, но может быть значительным при тайном сговоре крупных производителей;
- при проникновении на рынок новых производителей для них существуют значительные препятствия;
- преобладание неценовой конкуренции.

В условиях рынка ценообразование происходит под влиянием действия законов спроса и предложения. Спрос представляет собой платежеспособную потребность и определяет максимальную границу цены. Закон спроса гласит: цена и спрос находятся в обратной зависимости (чем выше цена, тем меньше спрос, и наоборот). В соответствии с законом предложения предложение выше при более высоком уровне цен, и наоборот.

В РФ рынок транспортных средств развит достаточно хорошо. На рынки представлены автомобили практически всех мировых автопроизводителей.

Основными ценообразующими факторами транспортного средства являются:

- техническая сопоставимость;
- различие в условиях продажи;
- временная сопоставимость от даты оценки к дате предложений;
- различие в комплектации;
- демонтаж
- доставка до пункта нахождения объекта оценки

### **8.5. Внешние факторы, влияющие на стоимость объекта оценки**

К внешним факторам, влияющим на стоимость объекта оценки можно отнести:

- нахождение собственника в процедуре банкротства;
- наличие (отсутствие) в итоговой стоимости налога на добавленную стоимость;
- нахождение имущества в аресте или залоге.



## **9. ОПИСАНИЕ ПРОЦЕССА ОЦЕНКИ ОБЪЕКТА ОЦЕНКИ В ЧАСТИ ПРИМЕНЕНИЯ ПОДХОДА (ПОДХОДОВ) К ОЦЕНКЕ**

**Проведение оценки включает следующие этапы:**

1. Заключение договора на проведение оценки, включающего задание на оценку;
2. Сбор и анализ информации, необходимой для проведения оценки;
3. Применение подходов к оценке, включая выбор методов оценки и осуществление необходимых расчетов;
4. Согласование (в случае необходимости) результатов и определение итоговой величины стоимости объекта оценки;
5. Составление отчета об оценке.

### **Подходы к оценке**

Основными подходами, используемыми при проведении оценки, являются сравнительный, доходный и затратный подходы. При выборе используемых при проведении оценки подходов следует учитывать не только возможность применения каждого из подходов, но и цели и задачи оценки, предполагаемое использование результатов оценки, допущения, полноту и достоверность исходной информации. На основе анализа указанных факторов обосновывается выбор подходов, используемых оценщиком.

#### **Затратный подход**

Затратный подход - совокупность методов оценки стоимости объекта оценки, основанных на определении затрат, необходимых для приобретения, воспроизводства либо замещения объекта оценки с учетом износа и устареваний.

Затратный подход преимущественно применяется в тех случаях, когда существует достоверная информация, позволяющая определить затраты на приобретение, воспроизводство либо замещение объекта оценки.

В рамках затратного подхода применяются различные методы, основанные на определении затрат на создание точной копии объекта оценки или объекта, имеющего аналогичные полезные свойства. Критерии признания объекта точной копией объекта оценки или объектом, имеющим сопоставимые полезные свойства, определяются федеральными стандартами оценки, устанавливающими требования к проведению оценки отдельных видов объектов оценки и (или) для специальных целей.

#### **Сравнительный подход**

Сравнительный подход - совокупность методов оценки, основанных на получении стоимости объекта оценки путем сравнения оцениваемого объекта с объектами-аналогами.

Сравнительный подход рекомендуется применять, когда доступна достоверная и достаточная для анализа информация о ценах и характеристиках объектов-аналогов. При этом могут применяться как цены совершенных сделок, так и цены предложений.

В рамках сравнительного подхода применяются различные методы, основанные как на прямом сопоставлении оцениваемого объекта и объектов-аналогов, так и методы, основанные на анализе статистических данных и информации о рынке объекта оценки.

#### **Доходный подход**

Доходный подход - совокупность методов оценки, основанных на определении ожидаемых доходов от использования объекта оценки.

Доходный подход рекомендуется применять, когда существует достоверная информация, позволяющая прогнозировать будущие доходы, которые объект оценки способен приносить, а также связанные с объектом оценки расходы.

В рамках доходного подхода применяются различные методы, основанные на дисконтировании денежных потоков и капитализации дохода.

### **Выбор применяемого подхода к оценке объекта оценки**

В данном отчете применялся сравнительный подход. Доходный и затратный подходы не применялись.

## **9.1. Обоснование отказа от использования затратного и доходного подходов при оценке рыночной стоимости транспортного средства**

Отказ от затратного подхода

Т.к. дата оценки – ретроспективная дата, оценщику не удалось найти в открытых источниках информации данных о ценах от официальных дилеров новых автомобилей ГАЗ.

Отказ от доходного подхода

Доходный подход рассматривает транспортное средство с точки зрения инвестиционной привлекательности, то есть как объект вложения с целью получения в будущем соответствующего дохода. Необходимо учитывать, что использование ряда параметров, определяемых экспертно в доходном подходе (потери на недобор арендной платы, ставка капитализации и др.), снижает достоверность определяемого значения стоимости и, соответственно, может исказить результаты оценки. Доходный подход применяется, когда существует достоверная информация, позволяющая прогнозировать будущие доходы, которые объект оценки способен приносить, а также связанные с объектом оценки расходы (ФСО 1, Часть III. п. 16).

*В данном отчете доходный подход не применялся, т.к. на момент проведения оценки оценщик не располагал достоверной информацией, позволяющей прогнозировать будущие доходы, которые объект оценки способен приносить, а также связанные с объектом оценки расходы. Например, отсутствует подтвержденная заказчиком в установленном порядке (ФСО 3, Часть IV. п. 12) информация о расходах, связанных с владением ТС.*

## **9.2. Сравнительный подход**

### **9.2.1. Методология оценки сравнительным подходом**

*Сравнительный подход* – совокупность методов оценки стоимости объекта оценки, основанных на сравнении объекта оценки с аналогичными объектами, в отношении которых имеется информация о ценах сделок с ними. Принцип данного подхода состоит в том, что стоимость оцениваемого объекта определяется на основе анализа цен предложения и цен спроса на объекты, идентичные объектам оценки, сложившиеся на потребительском рынке на дату проведения оценки.

#### **Метод сравнения продаж**

*Метод сравнения продаж* – один из методов сравнительного подхода, основан на сравнении объекта оценки с аналогичными объектами, в отношении которых имеется информация о ценах сделок с ними.

Метод сравнения продаж предполагает:

- рынок является открытым и конкурентным
- на нем присутствует достаточное количество продавцов и покупателей, которые действуют в собственных интересах, экономически рационально, в соответствии с типичной мотивацией, обладают всей информацией и не находится под посторонним давлением
- собственность приобретается на типичных для данного сегмента рынка условиях финансирования
- собственность находится на рынке в течение разумного периода, чтобы быть доступной для потенциальных покупателей и инвесторов.

Метод сравнения продаж предполагает корректировку рыночных цен аналогов на выявленные различия по отдельным элементам. Поправки вносятся в цену аналога исходя из того, сколько бы стоил аналог, имея такие же характеристики, что и объект оценки.

Направленность корректировок:

- положительные – когда объект оценки лучше аналога;
- отрицательные – когда объект оценки хуже аналога.

Последовательность оценки транспортного средства методом сравнения продаж:

1. Формирование информационной базы предложений
2. Изучение рынка, выделение сегмента, к которому относится оцениваемый объект.
3. Отбор аналогов, сопоставимых с оцениваемым объектом.
4. Приведение ценообразующих характеристик аналогов к характеристикам оцениваемого объекта путем внесения поправок.
  - 4.1. Внесение поправки на торг
  - 4.2. Абсолютные денежные поправки (на наличие дополнительно установленного оборудования)
  - 4.3. Относительные поправки на физические характеристики (например, мощность ДВС)
  - 4.4. Относительная поправка на физическое состояние (износ)
  - 4.5. Расчет скорректированных цен каждого из аналогов.

5. Анализ приведенных цен аналогов и итоговое заключение о стоимости оцениваемого объекта.

#### **Метод корреляционно-регрессионного анализа**

Регрессионный и корреляционный анализ позволяет установить и оценить зависимость изучаемой случайной величины  $y$  от одной или нескольких других величин  $x$ , и делать прогнозы значений  $y$ . Параметр  $y$ , значение которого нужно предсказать, является зависимой переменной или показателем-фактором. Параметр  $x_i$ , значения которого нам известны заранее и который влияет на значения  $y$ , называется независимой переменной.

Регрессионный анализ – это метод установления аналитического выражения стохастической зависимости между исследуемыми признаками.

Уравнение регрессии показывает, как в среднем изменяется  $y$  при изменении любого из  $x_i$  имеет вид:

$$y = f(X_1, X_2 \dots X_n)$$

где  $y$  – зависимая переменная (она всегда одна);

$X_1, X_2 \dots X_n$  – независимые переменные

Если независимая переменная одна – это простой регрессионный анализ. Если же их несколько ( $n \geq 2$ ), то такой анализ называется многофакторным.

Количество факторов, включаемых в модель, ограничивается объемом наблюдений (число факторов должно быть, по крайней мере, вдвое меньше числа наблюдений).

Множественная линейная регрессия, выражается линейной функцией (прямой) и имеет следующий вид:

$$y = a_1 \cdot X_1 + a_2 \cdot X_2 + \dots + a_n \cdot X_n + a$$

где  $y$  – функция регрессии;

$X_1, X_2 \dots X_n$  – независимые переменные

$a_1, a_2 \dots a_n$  – коэффициенты регрессии;

$a$  – свободный член уравнения;

$n$  – число факторов, включаемых в модель

Независимые переменные являются, по сути, частными показателями, влияющими в своей совокупности на сводные (синтетические) показатели.

Множественная нелинейная регрессия, выражается нелинейной функцией (гиперболой, экспонентой и параболой).

В ходе регрессионного анализа решаются следующие основные задачи:

1. Устанавливается форма зависимости между показателями (линейная или нелинейная, простая или множественная);
2. Определяется функция регрессии в виде математического уравнения того или иного типа и устанавливается влияние главных существенных факторов на зависимую переменную;
3. Оцениваются неизвестные значения зависимой переменной. При этом следует помнить, что расчет дает лишь среднюю оценку зависимой переменной и ее истинное значение может отличаться от расчетного. Это отличие тем существеннее, чем сильнее влияние случайных и не учтенных в модели факторов и чем слабее связь между переменными модели.

### **9.2.2. Расчет рыночной стоимости транспортного средства методом сравнения продаж**

Метод прямого сравнительного анализа продаж основывается на посылке, что субъекты на рынке осуществляют сделки купли-продажи по аналогии, основываясь на информации об аналогичных сделках. Отсюда следует, что данный метод имеет в своей основе предположение, что благо разумный покупатель за выставленное на продажу имущество заплатит не большую сумму, чем та, за которую можно приобрести аналогичный по качеству и пригодности объект. Цены на объекты-аналоги затем корректируются с учетом параметров, по которым объекты отличаются друг от друга. После корректировки цен их можно использовать для определения рыночной стоимости оцениваемой собственности.

Основные этапы процедуры оценки при данном методе:

1. Исследование рынка с целью сбора информации о совершенных сделках, котировках, предположениях по продаже имущества, аналогичного объектам оценки.
2. Отбор информации с целью повышения ее достоверности и получения подтверждения того, что совершенные сделки произошли в свободных рыночных условиях.
3. Подбор подходящих единиц измерения и проведения сравнительного анализа продаж для каждой выбранной единицы измерения.

4. Сравнение оцениваемого объекта и отобранных для сравнения объектов, проданных или продающихся на рынке по отдельным элементам; определение цены оцениваемого объекта.

5. Установление стоимости оцениваемого объекта путем анализа сравнительных характеристик и сведений их к одному стоимостному или группе показателей.

6. Для имущества применены корректировки:

**Для расчета стоимости автомобилей используют следующие виды поправок:**

- на техническую сопоставимость;
- на различия в условиях продажи;
- на временную сопоставимость;
- на различие в комплектации.

**Поправки на техническую сопоставимость**

Для определения величины поправки используются соотношения между ценами и параметрами объекта оценки.

- типоразмер (мощность двигателя, грузоподъемность, пассажира вместимость и т.п.);
- возраст;
- техническое состояние;
- износ.

**Внесение поправок на различия в условиях продаж** означает приведение цен всех найденных аналогов к единым коммерческим условиям продаж. Различают следующие виды поправок:

- на уторговывание;
- на сроки поставки;
- на условия платежа (авансовые платежи, платеж наличными, платеж в рассрочку, кредит, платеж в смешанной форме).

#### **Поправки на техническую сопоставимость**

**Корректировка № 1** на типоразмер (в нашем случае – на мощность, объем двигателя или модель двигателя), т.е. автомобили с большим двигателем, мощностью или моделью, ценятся больше.

**Корректировка № 2** на техническое (физическое) состояние и износ - учитывает такие аспекты (состояние, внешний вид объекта).

**Корректировка № 3** на год выпуска.

**Корректировка № 4** на модификацию, учитывается марка модели (пример: грузовой бортовой или грузовой фургон), или если мы для расчета стоимости принят другой аналог выпускаемой промышленностью. Относительно этого ставится повышающая или понижающая корректировка.

**Корректировка № 5** на комплектацию, т.е. все детали должны соответствовать данной модели и году автомобиля.

**Корректировка № 6** на наличие дополнительного оборудования (для автомобилей сигнализация, кожаный салон и т.п., для техники ковш, навесное оборудование, цвет автомобиля (оттенок, покрытие), аэрография).

#### **Внесение поправок на различия в условиях продаж**

**Корректировка № 7** на уторговывание.

При продаже бывшего в употреблении имущества берется скидка на уторговывание.

Алгоритм расчета стоимости транспортного средства сравнительным подходом предполагает поиск информации о продажах аналогичных транспортных средств на вторичном рынке региона. При подборе аналогов автомобиля оценщиком была использована информация о предложении подержанных транспортных средств на интернет сайте: <https://www.avito.ru>

### **9.2.3. Определение элементов сравнения**

К элементам сравнения относятся факторы стоимости объекта оценки (факторы, изменение которых влияет на рыночную стоимость объекта оценки) сложившиеся на рынке характеристики сделок с транспортными средствами. Элементами сравнения в данном отчете выступают:

1. Условия финансирования предполагаемой сделки/на условия продажи
2. Условия рынка (изменение цен за период между датами сделки и оценки)
3. Марка
4. Физические характеристики объекта (физическое (техническое) состояние)
5. Условия рынка (скидки к ценам предложений)
6. Год выпуска

### 9.2.4. Выявление продаж сопоставимого транспорта на соответствующем сегменте рынка на дату оценки, определение цен предложений

Анализ вторичного рынка был произведен по состоянию на 23.08.2021г. Были проанализированы сайты:

<https://www.avito.ru>

найдено 4 предложений к продаже транспортных средств, схожих с объектом оценки по основным техническим характеристикам.

Из общего анализа, были выбраны все аналоги для расчета рыночной стоимости объекта оценки

#### Аналоги сопоставимые с объектом оценки

№ п/п	Наименование	Год выпуска	Объем двигателя, куб.см.	Мощность двигателя, л.с.	Цена предложения, руб.	Источник информации	Вывод
1	ГАЗ 330253	2018	2690	107	1 000 000,0	<a href="https://auto.ru/lev/used/sale/gaz/gazel_3302/16820429-e6aeb608/">https://auto.ru/lev/used/sale/gaz/gazel_3302/16820429-e6aeb608/</a>	Применим по критериям отбора
2	ГАЗ 330253	2017	2690	107	850 000,0	<a href="https://www.avito.ru/uray/gruzoviki_i_spetstehnika/gaz_330253_2031064089">https://www.avito.ru/uray/gruzoviki_i_spetstehnika/gaz_330253_2031064089</a>	Применим по критериям отбора
3	ГАЗ 330253	2020	2690	107	1 050 000,0	<a href="https://www.avito.ru/novosherkassk/avtomobili/gaz_gazel_33023_2020_2159313874">https://www.avito.ru/novosherkassk/avtomobili/gaz_gazel_33023_2020_2159313874</a>	Применим по критериям отбора
4	ГАЗ 330253	2020	2690	107	1 190 000,0	<a href="https://www.avito.ru/pern/avtomobili/gaz_gazel_33023_2020_2077440195">https://www.avito.ru/pern/avtomobili/gaz_gazel_33023_2020_2077440195</a>	Применим по критериям отбора

Учитывая, что каждый объект ТС является уникальным, а также, что ценовая информация имеется в весьма ограниченном количестве объектов, то подобранные объекты-аналоги неизбежно будут отличаться от объекта оценки, поэтому основной смысл сравнительного подхода – ответить на вопрос: «Сколько бы стоил объект-аналог, если бы обладал точно такими же характеристиками, как объект оценки?»

Ответ на этот вопрос осуществляется путем корректировки цен объектов-аналогов на имеющиеся различия с объектом оценки.

Корректировки, называемые также поправками, бывают положительными и отрицательными, абсолютными и относительными.

Знак поправки определяется в зависимости от соотношения характеристик объекта-аналога и объекта оценки. Если объект-аналог лучше объекта оценки, то вносится отрицательная поправка, если же объект-аналог хуже – то положительная.

В ходе расчетов в цены объектов-аналогов были внесены следующие поправки:

1. Условия финансирования предполагаемой сделки/на условия продажи
  2. Условия рынка (изменение цен за период между датами сделки и оценки)
  3. Марка
  4. Год выпуска
  5. Комплектация (навесное оборудование)
  6. Условия рынка (скидки к ценам предложений)
  7. Физические характеристики объекта (физическое (техническое) состояние)
5. Условия рынка (скидки к ценам предложений)

### **Описание корректировок по каждому из элементов сравнения цен каждого аналога, сглаживающих их отличия от объекта оценки**

#### **Поправка на условия финансирования предполагаемой сделки/на условия продажи**

Цены сделок, при продаже транспортных средств, могут отличаться из-за разных условий финансирования (применяется для техники, приобретаемой с привлечением кредитных средств, льготным налогообложением и др.). Условия финансирования – исследования не проводились.

Условия продажи - этот фактор отражает нетипичные для рынка отношения между покупателем и продавцом. Данных факторов по сопоставимым объектам не выявлено. Объекты-аналоги представлены на дату оценки на открытом рынке в форме публичной оферты. В расчетах использованы цены предложения в условиях рынка для данного ТС. В данном случае поправка не вносится.

**Поправка на условия рынка (изменение цен за период между датами сделки и оценки)**

Введением данной поправки регулируется различие в уровне цен в различные временные периоды. В данном случае корректировка не требуется, т.к. все аналоги в отчете представлены в одном временном периоде с датой оценки.

**Поправка на марку**

Вводится, если объект оценки и аналоги, выбранные для сравнения разной марки. В рамках данного отчета поправка не применялась, т.к. в качестве аналогов приняты автофургоны ГАЗ 330253.

**Поправка на год выпуска**

Вводится, если объект оценки и аналоги, выбранные для сравнения разного года выпуска. Поправка применялась к аналогу № 2 в размере 1,076, т.к. аналог 2017 года выпуска, к аналогам № 3, 4 в размере 0,924, т.к. их год выпуска 2020, год выпуска объекта оценки 2018 (7,6%).

Источник информации: «Справочник оценщика машин и оборудования» Приволжского центра методического и информационного обеспечения оценки «Корректирующие коэффициенты и характеристики рынка машин и оборудования», под редакцией Лейфера Л.А., г. Нижний Новгород - 2019г., п.6.4. Величина снижения рыночной стоимости объектов машин и оборудования за каждый год эксплуатации стр. 206, Таблица 6.4.1.2.

**Расширенные интервалы коэффициента снижения стоимости за год эксплуатации, в процентах**

Таблица 6.4.1.2

Группа	Среднее	Расширенный интервал	
		мин.	макс.
Транспорт и спецтехника общего применения	11	7,6	14,4
Спецтехника узкого применения	12	7,7	15,4
Железнодорожный и водный транспорт	10	6,7	14,0
Серийное оборудование широкого профиля	12	8,1	15,1
Узкоспециализированное оборудование	12	8,1	15,1
Средства хранения и транспортировки жидких и газообразных веществ	11	7,6	15,0
Электронное оборудование	15	9,8	20,2
Инструменты, инвентарь, приборы	16	10,0	21,2

**Поправка на комплектацию (навесное оборудование)**

Поправка не применяется, так как объект оценки и аналоги в схожей комплектации.

**Поправка на снижение стоимости в процессе торгов**

По мнению оценщиков, объявленные стоимости должны быть подвергнуты корректировке в связи с неизбежным процессом снижения стоимости во время торгов. Цена сделки может значительно отличаться от рыночной стоимости. Эта разница, именуемая «поправка на сделку», зависит от ряда причин, например, наличия аналогов или стабильности рынка.

Источник информации: «Справочник оценщика машин и оборудования» Приволжского центра методического и информационного обеспечения оценки «Корректирующие коэффициенты и характеристики рынка машин и оборудования», под редакцией Лейфера Л.А., г. Нижний Новгород - 2019г., п.2.2. Значение скидки на торг, стр. 58, Таблица 2.2.1.3.

Применяем среднее значение скидки на торг (транспорт и спецтехника общего применения) ко всем аналогам в размере **(-10% или коэф. 0,90)**.

**Границы расширенного интервала для скидки  
«на торг» в процентах  
(по результатам экспертного опроса оценщиков)**

Таблица 2.2.1.3

Группа	Среднее	Расширенный интервал	
		мин.	макс.
Транспорт и спецтехника общего применения	10	5,4	13,7

**Поправка на техническое (физическое) состояние и износ**

Поправка не применяется, так как объект оценки и аналоги находятся одинаково в хорошем техническом состоянии, пригодном для дальнейшей эксплуатации.

**Веса аналогов**

После того как будут проставлены корректировки и рассчитана скорректированная стоимость для каждого аналога, следует рассчитать удельный весовой коэффициент по формуле:

$$K_i = \frac{(\sum_{j=1}^n a_j) - a_i}{(n - 1) \sum_{j=1}^n a_j}$$

Где:

- K<sub>i</sub> - удельный весовой коэффициент i-го аналога;
- n- общее количество аналогов;
- ∑a<sub>j</sub> – общая сумма корректировок;
- a<sub>i</sub> – сумма корректировок i-го аналога.

**Расчетная таблица весовых коэффициентов**

	аналог 1	аналог 2	аналог 3	аналог 4
<b>сумма кор.</b>	10,00	17,60	17,60	17,60
<b>общая сумма</b>	62,80	62,80	62,80	62,80
	52,80	45,20	45,20	45,20
<b>кол-во аналогов</b>	4	4	4	4
	188,40	188,40	188,40	188,40
<b>вес аналога</b>	0,2803	0,2399	0,2399	0,2399

Теперь необходимо найти средневзвешенное значение стоимости. Для этого скорректированную стоимость каждого аналога необходимо умножить на соответствующий весовой коэффициент, а полученные значения сложить. Источник информации: <http://www.kmvinvest.ru/content/36-invest/47-kakocenitkvartiri>

Таблица расчета методом сравнения продаж

Элемент сравнения	Объект оценки	Аналог 1	Аналог 2	Аналог 3	Аналог 4
<b>Марка</b>	<b>ГАЗ</b>	<b>ГАЗ</b>	<b>ГАЗ</b>	<b>ГАЗ</b>	<b>ГАЗ</b>
<b>Стоимость, руб.</b>		1 000 000	850 000	1 050 000	1 190 000
Год выпуска	2018	2018	2017	2020	2020
Физическое состояние	хорошее	хорошее	хорошее	хорошее	хорошее
Корректировка № 1 на типоразмер (тип двигателя)		1,0	1,0	1,0	1,0
Корректировка № 2 на техническое (физическое) состояние и износ		1,0	1,0	1,0	1,0
Корректировка № 3 на год выпуска		1,0	1,076	0,924	0,924
Корректировка № 4 на модификацию		1,0	1,0	1,0	1,0
Корректировка № 5 на комплектацию		1,0	1,0	1,0	1,0
Корректировка № 6 на наличие дополнительного оборудования		1,0	1,0	1,0	1,0
Корректировка № 7 на уторговывание		0,90	0,90	0,90	0,90
Скорректированная стоимость, руб.		0,90	0,90	0,90	0,90
Вес	1,0000	900000	823140	873180	989604
<b>Итоговая стоимость, руб., с учетом НДС</b>	<b>896 623,17</b>	0,2803	0,2399	0,2399	0,2399
<b>Итоговая стоимость, руб., без учета НДС</b>	<b>747 500,0</b>				

Таким образом, рыночная стоимость объекта оценки ГАЗ 330253 2018 г. в., составляет:

**896 623,17**

**Восемьсот девяноста шесть тысяч шестьсот двадцать три рубля 17 копеек с учетом НДС**



## 10. СОГЛАСОВАНИЕ РЕЗУЛЬТАТОВ ПРИ ОЦЕНКЕ ТРАНСПОРТНЫХ СРЕДСТВ

Заключительным элементом процесса является сравнение оценок, полученных на основе указанных методов, и сведение полученных стоимостных оценок к единой стоимости объекта. По мнению оценщика, все методы оценки существенно отображают объективное состояние рынка.

Процесс сведения оценок приводит к установлению окончательной стоимости объекта, чем достигается цель оценки.

Согласно ФСО №1 раздел V, п.25. Оценщик для получения итоговой стоимости объекта оценки осуществляет согласование (обобщение) результатов расчета стоимости объекта оценки при использовании различных подходов к оценке и методов оценки.

Оценщик в расчетах использовал сравнительный подход.

### Результаты расчета рыночной стоимости

Наименование объекта	Затратный подход	Сравнительный подход	Доходный подход	Итоговая рыночная стоимость, руб. без учета НДС	Рыночная стоимость транспортного средства, руб. без учета НДС, округленно.
ГАЗ 330253 2018 г.в., регистрационный знак А073УН186	<i>Не применялся</i>	896 623,17	<i>Не применялся</i>	<b>747 500,0</b>	<b>747 500,0</b>

## 11. ИТОГОВАЯ ВЕЛИЧИНА СТОИМОСТИ ОБЪЕКТОВ ОЦЕНКИ

На основании информации, анализа, расчетов и выводов, представленных в приведенном отчете об оценке, мы пришли к заключению, что наиболее вероятная рыночная стоимость ТС ГАЗ 330253 2018 г.в., регистрационный знак А073УН186, по состоянию на дату оценки 23.08.2021г. составляет:

Наименование объекта оценки (имущества)	Рыночная стоимость, руб., округленно <sup>9</sup> , без учета НДС
ГАЗ 330253 2018 г.в., регистрационный знак А073УН186	<b>747 500,0</b>

**747 500,0**

**Семьсот сорок семь тысяч пятьсот рублей**

<sup>9</sup> Источник информации: Федеральный стандарт оценки «Требования к отчету об оценке (ФСО № 3)», утвержденный Приказом Минэкономразвития России от 20 мая 2015 г. № 299

## 12. ПОДПИСИ ОТВЕТСТВЕННЫХ ИСПОЛНИТЕЛЕЙ

В подготовке отчета по оценке рыночной стоимости ТС: ГАЗ 330253 2018 г.в., регистрационный знак А073УН186, по состоянию на 23.08.2021г., принимали участие специалисты ООО «Эксперт»:

Оценщик:

Лутков С.В.

25 августа 2021г.

## **Приложения к отчету №0542-21**

ФОТО





**Скриншоты объектов-аналогов для анализа рынка**

**№1**

**ГАЗ ГАЗель (3302)**

**1 000 000 Р** ✓

12 мая    👁 160 (2 сегодня)    № 16820429

В избранное   

Жора714  
Челябинск
Написать
Показать телефон  
+7 ●●●●●●●●

Год выпуска	2018
Пробег	132 000 км
Кузов	Бортовой грузовик
Цвет	Белый
Двигатель	2.7 л / 107 л.с. / Бензин-газ
Г/подъёмность	1.5 т
Коробка	Механическая
Привод	Задний
Руль	Левый
Состояние	Не требует ремонта
Владельцы	1 владелец
ПТС	Оригинал
Владение	3 года и 4 месяца
Таможня	Растаможен



Продаём газель 330200 , купленная у дилера газ-бензин с длиной кузова 5,2 метра (заводское удлинение), тента ни когда не было. Постоянно возили с открытым бортом 6-ти метровый груз без всяких знаков и красных тряпочек , в кузове установлена съёная конструкция «катюша» которая позволяет смело возить грузы длиной 9 метров. Установлена сигнализация с автозапуском и хорошая музыка. Также установлен глонасс, благодаря ему можем подтвердить реальный пробег автомобиля за все три года. На 115.000 поменяли двигатель на новый, старый можем отдать. В ПТС замена на новый ДВС вписана. Машина покупалась у дилера через лизинг, все платежи выплачены и сейчас числится на юр.лице, что позволяет продать машину как физ.лицу так и организации.

**+7 912 773-58-37**

[https://auto.ru/lcv/used/sale/gaz/gazel\\_3302/16820429-e6aeb608/](https://auto.ru/lcv/used/sale/gaz/gazel_3302/16820429-e6aeb608/)

Газ 330253

№2

850 000 ₽

♥ Добавить в избранное

📌 Добавить заметку

26 июля в 17:52



Показать телефон  
8 908 XXX-XX-XX

Написать сообщение

Иван  
Частное лицо  
На Авито с декабря 2019



2 объявления пользователя

Подписаться на продавца

№ 2031064089, 📞 1749 (+2)



Марка: ГАЗ

Модель: 330273

Тип кузова: Тент

Год выпуска: 2017

Состояние: Б/у

Пробег: 100000 км

ПТС или ПСМ: Оригинал

VIN, номер кузова или SN:  
X963\*\*\*\*\*

Доступность: В наличии

**хорошее техническое состояние**

**Иван - +7 908 896 28 85**

[https://www.avito.ru/uray/gruzoviki\\_i\\_spetstehnika/gaz\\_330253\\_2031064089](https://www.avito.ru/uray/gruzoviki_i_spetstehnika/gaz_330253_2031064089)

№3

## ГАЗ ГАЗель 33023, 2020

Добавить в избранное

Добавить заметку

Сегодня в 12:56

1 050 000 ₹

В кредит от 18 490 ₹/мес.  
Рассчитать условия



Показать телефон  
8 928 XXX-XX-XX

Написать сообщение  
Отвечает в течение дня

Михаил  
Автодилер  
На Авито с февраля 2017  
Завершено 5 объявлений



2 объявления пользователя

Подписаться на продавца

№ 2159313874, 49



Марка: ГАЗ

Тип кузова: Пикап

Модель: ГАЗель 33023

Количество дверей: 2

Поколение: II (2010—н. в.)

Тип двигателя: Бензин

Модификация: 2.7 МТ (107 л.с.)

Коробка передач: Механика

Год выпуска: 2020

Привод: Задний

Пробег: 32500 км

Руль: Левый

Состояние: Не битый

Цвет: Белый

Владельцев по ПТС: 2

Комплектация: Базовая

VIN или номер кузова: X963\*\*\*\*\*

Продаю Газель бизнес 330253, фермер. Состояние нового автомобиля, вложений не требует. В кузове есть следы эксплуатации. Своевременно прошёл все ТО у официального дилера, на гарантии. По факту один владелец. Двигатель EvoTech 2.7, газ/бензин (заводское ГБО пропан). Длина борта 3.1 м, количество мест 5+1, подогрев зеркал. Установлены электростеклоподъемники, автомагнитола, сигнализация, чехлы. Кузов и кабина обработана антикором, установлена защита арок. Тент в комплекте.

**Михаил - +7 928 902 34 47**

[https://www.avito.ru/novochoerkassk/avtomobili/gaz\\_gazel\\_33023\\_2020\\_2159313874](https://www.avito.ru/novochoerkassk/avtomobili/gaz_gazel_33023_2020_2159313874)



№4

## ГАЗ ГАЗель 33023, 2020

♥ Добавить в избранное    📌 Добавить заметку    27 июля в 20:28



1 190 000 ₽

В кредит от 20 955 ₽/мес.  
Рассчитать условия



**Забронировать**

Можно отменить бронь и вернуть деньги, если передумаете покупать

**Показать телефон**  
8 902 XXX-XX-XX

**Написать сообщение**  
Отвечает в течение дня

Марат  
Частное лицо  
На Авито с декабря 2016  
Завершено 3 объявления



2 объявления пользователя

Подписаться на продавца

№ 2077440195, 📞 10225 (+26)

Марка: ГАЗ	Тип кузова: Фургон
Модель: ГАЗель 33023	Количество дверей: 2
Поколение: II (2010—н. в.)	Тип двигателя: Бензин
Модификация: 2.7 МТ (107 л.с.)	Коробка передач: Механика
Год выпуска: 2020	Привод: Задний
Пробег: 12000 км	Руль: Левый
Состояние: Не битый	Цвет: Белый
Владелец по ПТС: 1	Комплектация: Базовая
VIN или номер кузова: X963*****	

ГАЗ ГАЗель двойная кабина ГАЗ-330253 бизнес, бензиновый двигатель, 106 л.с., 2,7 МТ, задний привод, бортовая платформа 3 метра с тентом.,ГБО С завода,антикор,Сигнализация с автозапуском.Зимняя шипованная резина+лето.Автомобиль на гарантии.Пробег по трассе до г.Геленджик и обратно,так 2 раза и все.Без перегруза,отвозили мелочь к дому на море.Можно сделать свежие фото без снега,но разницы ни какой не будет,машина стоит как новая.Продается по причине состояния здоровья.Минимальный торг у капота.

**Марат - +7 902 790 91 30**

[https://www.avito.ru/perm/avtomobili/gaz\\_gazel\\_33023\\_2020\\_2077440195](https://www.avito.ru/perm/avtomobili/gaz_gazel_33023_2020_2077440195)

**Скриншоты объектов-аналогов для сравнительного подхода**

**Аналог №1**

**ГАЗ ГАЗель (3302)**

**1 000 000 ₪**

12 мая 160 (2 сегодня) № 16820429

В избранное

Жора714  
Челябинск

Написать

Показать телефон  
+7 ●●●●●●●●

Год выпуска	2018
Пробег	132 000 км
Кузов	Бортовой грузовик
Цвет	Белый
Двигатель	2.7 л / 107 л.с. / Бензин-газ
Г/подъёмность	1.5 т
Коробка	Механическая
Привод	Задний
Руль	Левый
Состояние	Не требует ремонта
Владельцы	1 владелец
ПТС	Оригинал
Владение	3 года и 4 месяца
Таможня	Растаможен



Продаём газель 330200 , купленная у дилера газ-бензин с длиной кузова 5,2 метра (заводское удлинение), тента ни когда не было. Постоянно возили с открытым бортом 6-ти метровый груз без всяких знаков и красных тряпочек , в кузове установлена съёная конструкция «катюша» которая позволяет смело возить грузы длиной 9 метров. Установлена сигнализация с автозапуском и хорошая музыка. Также установлен глonaсс, благодаря ему можем подтвердить реальный пробег автомобиля за все три года. На 115.000 поменяли двигатель на новый, старый можем отдать. В ПТС замена на новый ДВС вписана. Машина покупалась у дилера через лизинг, все платежи выплачены и сейчас числится на юр.лице, что позволяет продать машину как физ.лицу так и организации.

**+7 912 773-58-37**

[https://auto.ru/lcv/used/sale/gaz/gazel\\_3302/16820429-e6aeb608/](https://auto.ru/lcv/used/sale/gaz/gazel_3302/16820429-e6aeb608/)

Газ 330253

Аналог №2

850 000 ₽

♥ Добавить в избранное

📌 Добавить заметку

26 июля в 17:52



Показать телефон  
8 908 XXX-XX-XX

Написать сообщение

Иван  
Частное лицо  
На Авито с декабря 2019



2 объявления пользователя

Подписаться на продавца

№ 2031064089, 📞 1749 (+2)



Марка: ГАЗ  
Модель: 330273  
Тип кузова: Тент  
Год выпуска: 2017  
Состояние: Б/у

Пробег: 100000 км  
ПТС или ПСМ: Оригинал  
VIN, номер кузова или SN:  
X963\*\*\*\*\*  
Доступность: В наличии

**хорошее техническое состояние**

**Иван - +7 908 896 28 85**

[https://www.avito.ru/uray/gruzoviki\\_i\\_spetstehnika/gaz\\_330253\\_2031064089](https://www.avito.ru/uray/gruzoviki_i_spetstehnika/gaz_330253_2031064089)

Аналог №3

ГАЗ ГАЗель 33023, 2020

1 050 000 ₪

Добавить в избранное

Добавить заметку

Сегодня в 12:56

В кредит от 18 490 ₪/мес.  
Рассчитать условия



Показать телефон  
8 928 XXX-XX-XX

Написать сообщение  
Отвечает в течение дня

Михаил  
Автодилер  
На Авито с февраля 2017  
Завершено 5 объявлений



2 объявления пользователя

Подписаться на продавца

№ 2159313874, 49



Марка: ГАЗ

Тип кузова: Пикап

Модель: ГАЗель 33023

Количество дверей: 2

Поколение: II (2010—н. в.)

Тип двигателя: Бензин

Модификация: 2.7 МТ (107 л.с.)

Коробка передач: Механика

Год выпуска: 2020

Привод: Задний

Пробег: 32500 км

Руль: Левый

Состояние: Не битый

Цвет: Белый

Владельцев по ПТС: 2

Комплектация: Базовая

VIN или номер кузова: X963\*\*\*\*\*

Продаю Газель бизнес 330253, фермер. Состояние нового автомобиля, вложений не требует. В кузове есть следы эксплуатации. Своевременно прошёл все ТО у официального дилера, на гарантии. По факту один владелец. Двигатель EvoTech 2.7, газ/бензин (заводское ГБО пропан). Длина борта 3.1 м, количество мест 5+1, подогрев зеркал. Установлены электростеклоподъемники, автомагнитола, сигнализация, чехлы. Кузов и кабина обработана антикором, установлена защита арок. Тент в комплекте.

Михаил - +7 928 902 34 47

[https://www.avito.ru/novochoerkassk/avtomobili/gaz\\_gazel\\_33023\\_2020\\_2159313874](https://www.avito.ru/novochoerkassk/avtomobili/gaz_gazel_33023_2020_2159313874)

### Аналог №4

## ГАЗ ГАЗель 33023, 2020

♥ Добавить в избранное    📌 Добавить заметку    27 июля в 20:28



1 190 000 ₪

В кредит от 20 955 ₪/мес.  
Рассчитать условия



**Забронировать**

Можно отменить бронь и вернуть деньги, если передумаете покупать

**Показать телефон**  
8 902 XXX-XX-XX

**Написать сообщение**  
Отвечает в течение дня

Марат  
Частное лицо  
На Авито с декабря 2016  
Завершено 3 объявления



2 объявления пользователя

Подписаться на продавца

№ 2077440195, 📞 10225 (+26)

Марка: ГАЗ	Тип кузова: Фургон
Модель: ГАЗель 33023	Количество дверей: 2
Поколение: II (2010—н. в.)	Тип двигателя: Бензин
Модификация: 2.7 МТ (107 л.с.)	Коробка передач: Механика
Год выпуска: 2020	Привод: Задний
Пробег: 12000 км	Руль: Левый
Состояние: Не битый	Цвет: Белый
Владелец по ПТС: 1	Комплектация: Базовая
VIN или номер кузова: X963*****	

ГАЗ ГАЗель двойная кабина ГАЗ-330253 бизнес, бензиновый двигатель, 106 л.с., 2,7 МТ, задний привод, бортовая платформа 3 метра с тентом.,ГБО С завода,антикор,Сигнализация с автозапуском.Зимняя шипованная резина+лето.Автомобиль на гарантии.Пробег по трассе до г.Геленджик и обратно,так 2 раза и все.Без перегруза,отвозили мелочь к дому на море.Можно сделать свежие фото без снега,но разницы ни какой не будет,машина стоит как новая.Продается по причине состояния здоровья.Минимальный торг у капота.

**Марат - +7 902 790 91 30**

[https://www.avito.ru/perm/avtomobili/gaz\\_gazel\\_33023\\_2020\\_2077440195](https://www.avito.ru/perm/avtomobili/gaz_gazel_33023_2020_2077440195)

### Скриншоты других источников используемых в отчете

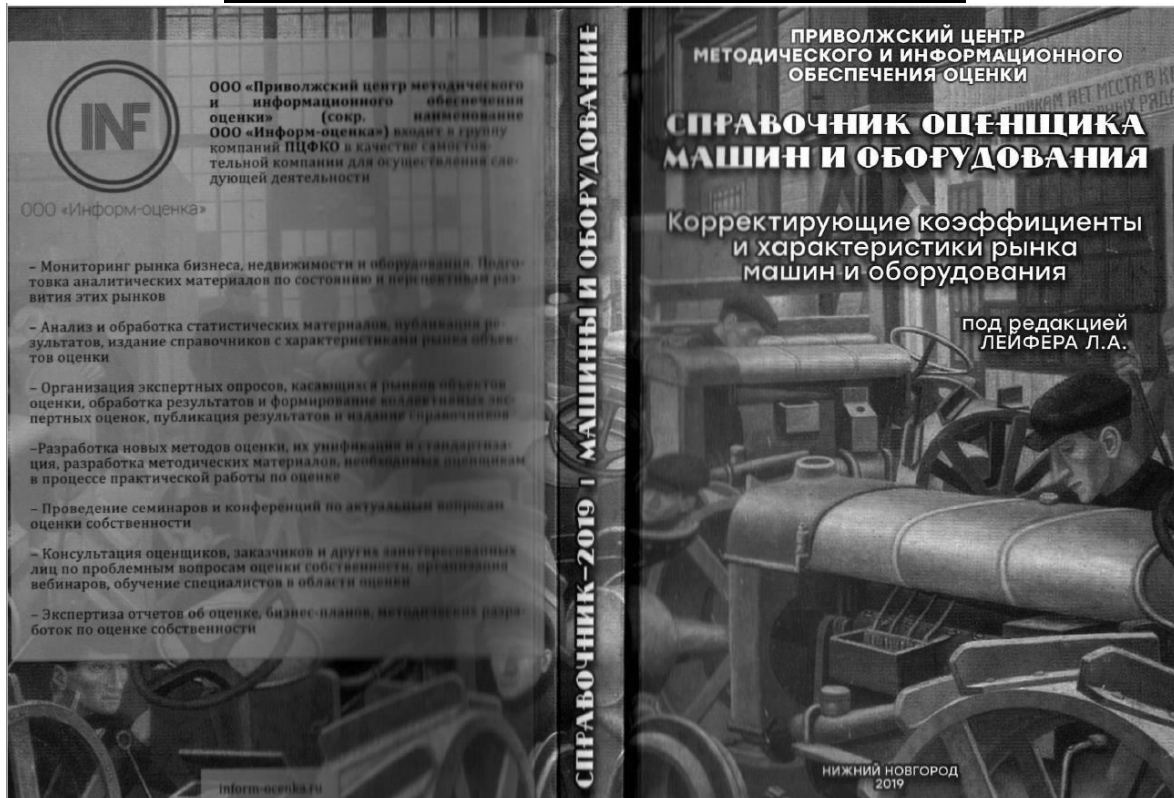

#### Научное руководство проектом, общее редактирование справочника:

**Лейфер Л.А.** научный руководитель ООО «Приволжский центр финансового консалтинга и оценки», генеральный директор ООО «Приволжский центр методического и информационного обеспечения оценки», кандидат технических наук.

#### Авторы:

**Лейфер Л.А.** – разработка концепции, разработка алгоритмов анализа данных, интерпретация результатов, комментарии.

**Фролова Н.Н.** – разработка форм анкет, изложение текста, примеры.

**Дюбюк Д.В.** – обработка статистических данных по продажам машин и оборудования на вторичном рынке, изложение текста, примеры.

**Маслов С.А.** обработка и представление обобщенных результатов статистической обработки ответов экспертов.

**Крайникова Т.В.** – контроль и редактирование отдельных положений Справочника.

Справочник содержит методологические материалы, скидки, коэффициенты и параметры, необходимые оценщикам при выполнении работ по оценке машин и оборудования.

Справочник предназначен для использования в процессе оценки различных машин и оборудования. Он также может быть полезен специалистам, занимающимся исследованиями рынка, банковским сотрудникам кредитных отделов, экспертам, студентам экономических специальностей и специалистам, проходящим профессиональную переподготовку по оценке имущества. Представленная в II издании справочника информация основана наряду с материалами опроса ведущих оценщиков из 73 городов России и рыночные данные по продажам различных машин и оборудования последних двух-трех лет.

© Лейфер Лев Абрамович, 2019

© ООО «ИНФОРМ-Оценка», 2019

© Издательство «Приволжский центр методического и информационного обеспечения оценки», 2019



Никакая часть материалов, опубликованных в данном справочнике, не может быть перепечатана или воспроизведена любыми средствами без письменного разрешения ООО «Приволжский центр методического и информационного обеспечения оценки».

Все права на тиражирование и распространение данного материала принадлежат ООО «Приволжский центр методического и информационного обеспечения оценки» и Лейферу Л.А.

ISBN 978-5-6041406-7-3



9 785604 140673

## 2.2. Значения скидки «на торг»

В условиях развитого рынка и большой конкуренции на вторичном и первичном рынках присутствует фактор, обуславливающий снижение цены сделки по отношению к цене предложения, по которой объект продается на вторичном рынке. Средняя величина, характерная для этого снижения, называется скидкой на торг. Эта скидка обычно учитывается оценщиком для корректировки рыночных цен. Дело в том, что при оценке в качестве исходной информации, как правило, используются цены предложений, которые необходимо корректировать на торг. Скидка на торг зависит от объемов и активности соответствующего сегмента рынка, состояния объекта. Чем ниже спрос, чем меньше активность рынка, тем больше может быть скидка на торг. Значения скидки на торг обычно приводятся в процентах от текущей цены предложения.

### 2.2.1. Коллективные экспертные оценки

В таблицах ниже приведены численные значения скидки на торг, выраженные в процентах от цены предложения (цены продавца). Поскольку величина скидки в каждом конкретном случае является случайной величиной, зависящей от различных факторов (умения вести торг, готовности уступить, активности рынка и т.д.), в таблицах приведены усредненные по рынку статистические характеристики величины скидки (среднее значение, рассеивание, интервалы, в которых находятся значения скидок и их средние значения).

55

Границы расширенного интервала для скидки «на торг» в процентах (по результатам экспертного опроса оценщиков)

Таблица 2.2.1.3

Группа	Среднее	Расширенный интервал	
		мин.	макс.
Транспорт и спецтехника общего применения	10	5,4	13,7
Спецтехника применения узкого	12	7,4	16,4
Железнодорожный и водный транспорт	12	7,5	17,2
Серийное оборудование широкого профиля	12	7,3	15,8
Узкоспециализированное оборудование	14	8,9	19,5
Средства хранения и транспортировки жидких и газообразных веществ	13	7,9	17,1
Электронное оборудование	14	8,1	19,5
Инструменты, инвентарь, приборы	13	7,8	18,6

58

## 6.4. Величина снижения рыночной стоимости объектов машин и оборудования за каждый год эксплуатации (для разных групп объектов)

Если принять экспоненциальную модель потери стоимости, то достаточно знать значение процентной величины ежегодного снижения стоимости объекта, чтобы определить его стоимость на любую дату после его приобретения на вторичном рынке. Это позволяет осуществить экспертный опрос и с помощью коллективных экспертных оценок представить всю динамику снижения стоимости на последующий период.

### 6.4.1. Коллективные экспертные оценки

Приведенные в таблицах значения показывают, на сколько процентов в среднем снижается рыночная стоимость объекта за каждый год эксплуатации в стандартных условиях. Не учитывается снижение стоимости объекта при переходе на вторичный рынок. Также не учитывается, что по истечении достаточно большого времени рыночная стоимость объектов машин и оборудования становится равной утилизационный.

205

Расширенные интервалы коэффициента снижения стоимости за год эксплуатации, в процентах

Таблица 6.4.1.2

Группа	Среднее	Расширенный интервал	
		мин.	макс.
Транспорт и спецтехника общего применения	11	7,6	14,4
Спецтехника применения узкого	12	7,7	15,4
Железнодорожный и водный транспорт	10	6,7	14,0
Серийное оборудование широкого профиля	12	8,1	15,1
Узкоспециализированное оборудование	12	8,1	15,1
Средства хранения и транспортировки жидких и газообразных веществ	11	7,6	15,0
Электронное оборудование	15	9,8	20,2
Инструменты, инвентарь, приборы	16	10,0	21,2

207

20

1.2. Классификация машин и оборудования

Таблица 1.2.1

№	Группа	Пример	Ценообразующие факторы				
			Наличие предложений в открытых источниках на первичном рынке	Наличие предложений в открытых источниках на вторичном рынке	Преобладающий вид устаревания	Сложность монтажа и/или транспортировки	Регламентированные ремонты
1	Транспортные средства и спецтехника общего применения	Легковые и грузовые автомобили общего применения, автобусы, тягачи, прицепы, трактора и др.	Большое количество предложений	Большое количество предложений на рынке	Физический (механические дефекты) зависит от типа эксплуатации	Монтаж не требуется, транспортировка не дорогостоящая	Периодическое техническое обслуживание и ремонт при необходимости.

№	Группа	Пример	Ценообразующие факторы				
			Наличие предложений в открытых источниках на первичном рынке	Наличие предложений в открытых источниках на вторичном рынке	Преобладающий вид устаревания	Сложность монтажа и/или транспортировки	Регламентированные ремонты
2	Спецтехника узкого применения	<b>Автомобильная:</b> Экскаваторы, грейдеры, ломовозы, лесовозы и др. <b>Подъемная:</b> погрузчики, гидроманипуляторы, гидролифты, и др. <b>Строительная:</b> автокраны, краны-манипуляторы, башенные краны и др. <b>Коммунальная:</b> снегоочистители, ассенизаторы, мусоровозы и др. <b>Дорожная:</b> асфальтоукладчики и асфальтовые катки и др. <b>Сельскохозяйственная</b> комбайны, опрыскиватели, и др.	Реализуются через узкую дилерскую сеть и цены нужно уточнять в зависимости от комплектации (цены на базовые модели присутствуют в открытых источниках)	Ограниченное количество предложений	Физическое (изнашивание основных узлов и агрегатов) зависит от фактической наработки, пробега	Возможна частичная сборка, часть объектов требует транспортировки	Периодическое техническое обслуживание и ремонт при необходимости.

21



Документы предоставленные Заказчиком

Наименование (ф. и. о.) собственника *ООО «АРМТОРГ»*

Адрес *603000, г. Нижний Новгород, ул. Шмидта, д. 31, стр. 2, корпус 1*

Дата продажи (передачи) *04.12.2018*

Документ на право собственности *№ 02/17/2018*

Подпись прежнего собственника *[Подпись]* м. п. *[Печать]*

Подпись настоящего собственника *[Подпись]* м. п. *[Печать]*

Свидетельство о регистрации ТС серия *52* № *РА 414511*

Государственный регистрационный знак *52 РА 414511*

Дата регистрации *28.11.2018*

Выдано ГИБДД

Отметка о снятии с учета

Дата снятия с учета *28.11.2018*

м. п. *[Печать]* Подпись *[Подпись]*

Наименование (ф. и. о.) собственника \_\_\_\_\_

Адрес \_\_\_\_\_

Дата продажи (передачи) \_\_\_\_\_

Документ на право собственности \_\_\_\_\_

Подпись прежнего собственника \_\_\_\_\_ м. п. \_\_\_\_\_

Подпись настоящего собственника \_\_\_\_\_ м. п. \_\_\_\_\_

Свидетельство о регистрации ТС серия \_\_\_\_\_ № \_\_\_\_\_

Государственный регистрационный знак \_\_\_\_\_

Дата регистрации \_\_\_\_\_

Выдано ГИБДД \_\_\_\_\_

Отметка о снятии с учета

Дата снятия с учета \_\_\_\_\_

м. п. \_\_\_\_\_ Подпись \_\_\_\_\_

ПАСПОРТ ТРАНСПОРТНОГО СРЕДСТВА

52 РА 414511

- Идентификационный номер (VIN) X96330253K2747368
- Марка, модель ТС ГАЗ-330253 ГРУЗОВОЙ, С БОРТ
- Наименование (тип ТС) ОВОИ ПЛАТФОРМОИ
- Категория ТС (А, В, С, D, прицепа) В
- Год изготовления ТС 2018
- Модель, № двигателя A27550\*J1103947\*
- Шасси (рама) №  ОТСУТСТВУЕТ
- Кузов (кабина, прицеп) № 330230K0183306
- Цвет кузова (кабины, прицепа) БЕЛЫЙ
- Мощность двигателя, л. с. (кВт) 8/104,3 (78,5/76,7)
- Рабочий объем двигателя, куб. см 2690
- Тип двигателя БЕНЗИНОВЫЙ/ГАЗОВЫЙ
- Экологический класс ПЯТЫЙ
- Разрешенная максимальная масса, кг 3500
- Масса без нагрузки, кг 2155
- Изготовитель ТС (страна) ООО "Автозавод "ГАЗ" Горьковский автомобильный завод РОССИЯ
- Одобренный тип ТС ЕЭК Т02\_00326\_P7 от 25.10.2018 ОС "САТР-ФОНД"
- Страна ввоза ТС  ОТСУТСТВУЕТ
- Серия, № ТД, ППО  ОТСУТСТВУЕТ
- Таможенные ограничения  УСТАНОВЛЕННЫ
- Наименование (ф. и. о.) собственника ТС ООО "Коммерческие автомобили - Группа ГАЗ"
- Адрес РОССИЯ, 603004, Нижегородская обл., г. Нижний Новгород, пр-кт Ильича, дом 5
- Наименование организации, выдавшей штемпор ООО "Автозавод "ГАЗ"
- Адрес 603004, г. Нижний Новгород, пр. Ленина, дом 88
- Дата выдачи паспорта 28.11.2018

м. п. \_\_\_\_\_ Подпись \_\_\_\_\_

Наименование (ф. и. о.) собственника ООО "Луидор"

Адрес *РОССИЯ, 603079, Нижегородская обл., г. Нижний Новгород, ш. Московское, дом 94 а*

Дата продажи (передачи) *28.11.2018*

Документ на право собственности *№ 01/17/2018*

Подпись прежнего собственника \_\_\_\_\_ м. п. \_\_\_\_\_

Подпись настоящего собственника \_\_\_\_\_ м. п. \_\_\_\_\_

Свидетельство о регистрации ТС серия \_\_\_\_\_ № \_\_\_\_\_

Государственный регистрационный знак \_\_\_\_\_

Дата регистрации \_\_\_\_\_

Выдано ГИБДД \_\_\_\_\_

Отметка о снятии с учета

Дата снятия с учета \_\_\_\_\_

м. п. \_\_\_\_\_ Подпись \_\_\_\_\_

Наименование (ф. и. о.) собственника *ООО "Надежда-Машинерия"*

Адрес *603000, г. Нижний Новгород, ул. Шмидта, д. 31, стр. 2, корпус 1*

Дата продажи (передачи) *28.11.2018*

Документ на право собственности *№ 02/17/2018*

Подпись прежнего собственника *[Подпись]* м. п. *[Печать]*

Подпись настоящего собственника *[Подпись]* м. п. *[Печать]*

Свидетельство о регистрации ТС серия \_\_\_\_\_ № \_\_\_\_\_

Государственный регистрационный знак \_\_\_\_\_

Дата регистрации \_\_\_\_\_

Выдано ГИБДД \_\_\_\_\_

Отметка о снятии с учета

Дата снятия с учета \_\_\_\_\_

м. п. \_\_\_\_\_ Подпись \_\_\_\_\_

Наименование (ф. и. о.) собственника *А. Луидор*

Адрес *119049, Москва, ул. Коровий восток 5*

Дата продажи (передачи) *28.11.2018*

Документ на право собственности *№ 01/17/2018*

Подпись прежнего собственника \_\_\_\_\_ м. п. \_\_\_\_\_

Подпись настоящего собственника \_\_\_\_\_ м. п. \_\_\_\_\_

Свидетельство о регистрации ТС серия \_\_\_\_\_ № \_\_\_\_\_

Государственный регистрационный знак *А07УН186*

Дата регистрации *14.12.2018*

Выдано ГИБДД *ОИЗБД УМВД России по Нижегородскому району*

Отметка о снятии с учета

Дата снятия с учета \_\_\_\_\_

м. п. \_\_\_\_\_ Подпись \_\_\_\_\_

Наименование (ф. и. о.) собственника *ООО "ЮГРА-СПЕЦРЕМОНТ"*

Адрес *603000, г. Нижний Новгород, ул. Шмидта, д. 30, стр. 4, стр. 22*

Дата продажи (передачи) *28.11.2018*

Документ на право собственности *№ 02/17/2018*

Подпись прежнего собственника \_\_\_\_\_ м. п. \_\_\_\_\_

Подпись настоящего собственника \_\_\_\_\_ м. п. \_\_\_\_\_

Свидетельство о регистрации ТС серия \_\_\_\_\_ № \_\_\_\_\_

Государственный регистрационный знак \_\_\_\_\_

Дата регистрации \_\_\_\_\_

Выдано ГИБДД \_\_\_\_\_

Отметка о снятии с учета

Дата снятия с учета \_\_\_\_\_

м. п. \_\_\_\_\_ Подпись \_\_\_\_\_

99 04 № 755581

СОБСТВЕННИК (владелец)  
Лизингополучатель -  
ООО ЮГРАСПЕЦРЕМОНТ  
ООО IUGRASPETSREMONТ

Республика, край, область  
Ханты - Мансийский автономный округ - Югра

Район  
Нас. пункт Нижневартовск

Улицы Индустриальная

Дом 30 корп С4 кв 22

Особые отметки  
ТИП ДВИГАТЕЛЯ - БЕНЗИН/ГАЗ, МОЩНОСТЬ - 106,8/106,3  
Л.С. (78,5/76,7 кВт); УВЭОС № 8970177000034906662; ЛИЗИНГ  
ВРЕМ. УЧЕТ ДО 30.11.2019г.; ЛИЗИНГОДАТЕЛЬ АО ЛИЗИНГ  
ОВАЯ КОМПАНИЯ ЕВРОПАН

Код подразделения ГИБДД 1162048

14 декабря 2018 г.

РОССИЙСКАЯ ФЕДЕРАЦИЯ

СВИДЕТЕЛЬСТВО О РЕГИСТРАЦИИ ТС  
CERTIFICAT D'IMMATRICULATION

Регистрационный знак **A073УН186**

Идентификационный номер (VIN)  
**X96330253K2747368**

Марка, модель ГАЗ 330253  
GAZ 330253

Тип ТС Грузовой бортовой

Категория ТС (ABCD, прицеп) **B**

Год выпуска ТС **2018**

Шасси (рама) **ОТСУТСТВУЕТ**

Кузов (кабина, прицеп) №  
**330230K0183306**

Цвет **БЕЛЫЙ**

Мощность двигателя, кВт/л.с. **78.6/106.8**

Экологический класс **ПЯТЫЙ**

Паспорт ТС серия **52 PA** № **414511**

Разрешенная max масса, кг **3500**

Масса без нагрузки, кг **2155**

99 04 № 755581  
99 04 № 755581

**Документы оценщика**

СТРАХОВОЙ ПОЛИС № 20440В4001105

<b>СТРАХОВАНИЯ ОТВЕТСТВЕННОСТИ ЮРИДИЧЕСКОГО ЛИЦА, С КОТОРЫМ ОЦЕНЩИК ЗАКЛЮЧИЛ ТРУДОВОЙ ДОГОВОР</b>		
<b>СТРАХОВАТЕЛЬ: Общество с ограниченной ответственностью «Эксперт»</b>		
Адрес места нахождения на основании Устава: 624804, Свердловская область, г. Сухой Лог, ул. Уральская, д.60		
<b>Объект страхования:</b> не противоречащие законодательству Российской Федерации имущественные интересы Страхователя, связанные с его риском гражданской ответственности по обязательствам, возникающим вследствие причинения убытков Выгодоприобретателям, включая причинение вреда имуществу, при осуществлении оценочной деятельности, за нарушение договора на проведение оценки и (или) в результате нарушения Страхователем требований к осуществлению оценочной деятельности, предусмотренных положениями Федерального закона «Об оценочной деятельности в Российской Федерации», нарушения федеральных стандартов оценки, иных нормативных правовых актов Российской Федерации в области оценочной деятельности, стандартов и правил оценочной деятельности.		
<b>Вид деятельности Страхователя (Застрахованная деятельность):</b> деятельность юридического лица, с которым оценщик, поименованные в заявлении на страхование, заключили трудовой договор, осуществляемая в соответствии с Федеральным законом Российской Федерации «Об оценочной деятельности в Российской Федерации».		
<b>Страховой случай</b> (с учетом всех положений, определений и исключений, предусмотренных Правилами страхования): возникновение обязанности Страхователя возместить убытки, причиненные имущественным интересам Выгодоприобретателей, включая вред, причиненный имуществу Выгодоприобретателей, а также возникновение ответственности Страхователя за нарушение договора на проведение оценки, в результате непреднамеренных ошибок (упущений), допущенных Страхователем при осуществлении оценочной деятельности.		
<b>Страховая сумма</b>	<b>Страховая премия</b>	
5 000 000 руб. 00 коп. (Пять миллионов рублей 00 копеек)	7 000 руб. 00 коп. (Семь тысяч рублей 00 копеек)	
<b>СТРАХОВОЙ ТАРИФ</b> <i>(в % от страховой суммы)</i>	<b>0,14 % от страховой суммы.</b>	
<b>ПОРЯДОК И СРОКИ УПЛАТЫ СТРАХОВОЙ ПРЕМИИ:</b>	единовременно путем безналичного перечисления денежных средств на расчетный счет Страховщика в срок не позднее «19» августа 2020 г.	
<b>СРОК ДЕЙСТВИЯ ДОГОВОРА СТРАХОВАНИЯ:</b>	с «11» августа 2020 г.	по «10» августа 2021 г.
<b>Особые условия страхования:</b> Лимит ответственности Страховщика по судебным расходам и издержкам Страхователя, иным расходам Страхователя, поименованным в п.п. 10.5.2. – 10.5.4. Правил страхования, по всем страховым случаям (общая сумма страхового возмещения по таким расходам Страхователя) устанавливается в размере 10% от итоговой страховой суммы, закрепленной по настоящему Страховому полису. К настоящему Полису применяются исключения из страхования, закрепленные разделом 4 Правил страхования. Кроме того, страховыми не являются случаи причинения вреда вследствие осуществления Страхователем деятельности по оценке восстановительной стоимости ремонта транспортных средств (независимой технической экспертизы транспортных средств).		

**СТРАХОВЩИК:**

Страховое акционерное общество «ВСК»  
 Место нахождения:  
 Российская Федерация, 121552,  
 г. Москва, ул. Островная, д.4,  
 Екатеринбургский филиал:  
 г. Екатеринбург, ул. Добролюбова, д.16

Оценщик Страховщика:  
 А.А. Обвинцева



Место выдачи Страхового полиса: г. Сухой Лог

Дата выдачи 11/08/2020 г.

СТРАХОВОЙ ПОЛИС № 2044ЕВ1140896

**СТРАХОВАНИЯ ОТВЕТСТВЕННОСТИ ОЦЕНЩИКА  
ПРИ ОСУЩЕСТВЛЕНИИ ОЦЕНОЧНОЙ ДЕЯТЕЛЬНОСТИ**

<b>СТРАХОВАТЕЛЬ: ОЦЕНЩИК - Лутков Сергей Валентинович</b>	
<b>Объект страхования:</b> имущественные интересы, связанные с риском ответственности оценщика (Страхователя) по обязательствам, возникающим вследствие причинения ущерба (имущественного вреда) заказчику, заключившему договор на проведение оценки, и (или) третьим лицам в результате оценочной деятельности.	
<b>Вид деятельности Страхователя (Застрахованная деятельность):</b> оценочная деятельность, осуществляемая в соответствии с Федеральным законом Российской Федерации «Об оценочной деятельности в Российской Федерации».	
<b>Страховой случай</b> (с учетом всех положений, определений и исключений, предусмотренных Правилами страхования): установленный вступившим в законную силу решением арбитражного суда или признанный Страховщиком факт причинения ущерба (имущественного вреда) действиями (бездействием) оценщика (Страхователя) в результате нарушения требований федеральных стандартов оценки, стандартов и правил оценочной деятельности, установленных саморегулируемой организацией оценщиков, членом которой являлся оценщик на момент причинения ущерба (имущественного вреда)	
<b>Страховая сумма</b>	<b>Страховая премия</b>
3 000 000 руб. 00 коп. (Три миллиона рублей 00 копеек)	4 800 руб. 00 коп. (Четыре тысячи восемьсот рублей 00 копеек)
<b>СТРАХОВОЙ ТАРИФ</b> (в % от страховой суммы)	0,16 % от страховой суммы
<b>ПОРЯДОК И СРОКИ УПЛАТЫ СТРАХОВОЙ ПРЕМИИ:</b>	единовременно в срок не позднее «04» июля 2020 г.
<b>СРОК ДЕЙСТВИЯ ДОГОВОРА СТРАХОВАНИЯ:</b>	с «04» июля 2020 г. по «03» июля 2021 г.
<b>Особые условия страхования:</b> Лимит ответственности Страховщика по судебным расходам и издержкам Страхователя, иным расходам Страхователя, поименованным в п.п. 10.5.2. – 10.5.4. Правил страхования, по всем страховым случаям (общая сумма страхового возмещения по таким расходам Страхователя) устанавливается в размере 10% от итоговой страховой суммы, закрепленной по настоящему Страховому полису. К настоящему Полису применяются исключения из страхования, закрепленные разделом 4 Правил страхования. Кроме того, страховыми не являются случаи причинения вреда вследствие осуществления Страхователем деятельности по оценке восстановительной стоимости ремонта транспортных средств (независимой технической экспертизы транспортных средств).	

**СТРАХОВЩИК:**

Страховое акционерное общество «ВСК»

Место нахождения:

Российская Федерация, 121552,

г. Москва, ул. Островная, д.4.

Екатеринбургский филиал:

г. Екатеринбург, ул. Добролюбова, д.16

От имени Страховщика:

Н. А. Борчанинова/

М.П.

Место выдачи Страхового полиса: г. Сухой Лог

Дата выдачи 03/07/2020 г.



АССОЦИАЦИЯ САМОРЕГУЛИРУЕМАЯ ОРГАНИЗАЦИЯ ОЦЕНЩИКОВ  
«СВОБОДНЫЙ ОЦЕНОЧНЫЙ ДЕПАРТАМЕНТ»

Включена в единый государственный реестр  
саморегулируемых организаций оценщиков «20» мая 2013 года за № 0014

# СВИДЕТЕЛЬСТВО

«11» января 2013 г.  
Дата включения в реестр членом

№141  
Регистрационный номер в реестре

Настоящим подтверждается, что

## ЛУТКОВ СЕРГЕЙ ВАЛЕНТИНОВИЧ

Свердловская область, г. Сухой Лог  
Паспорт 65 05 №854802 выдан Отделом внутренних дел города Сухой Лог  
Свердловской области 09.01.2007 г.

является членом Ассоциации саморегулируемой организации  
оценщиков «Свободный Оценочный Департамент» и имеет право  
осуществлять оценочную деятельность на территории Российской  
Федерации в соответствии с Федеральным законом «Об оценочной  
деятельности в Российской Федерации» №135-ФЗ от 29.07.1998 г.

Президент  
Ассоциации СРОО «СВОД»

Дата выдачи свидетельства 04.03.2019 г.



А.В. Лебедев

В случае прекращения членства данное свидетельство подлежит возврату в Ассоциацию СРОО «СВОД»  
по адресу: 620100, г. Екатеринбург, ул. Ткачей, д.23 (БЦ «Clever Park»), офис 13, тел. 8 (800) 333-87-38

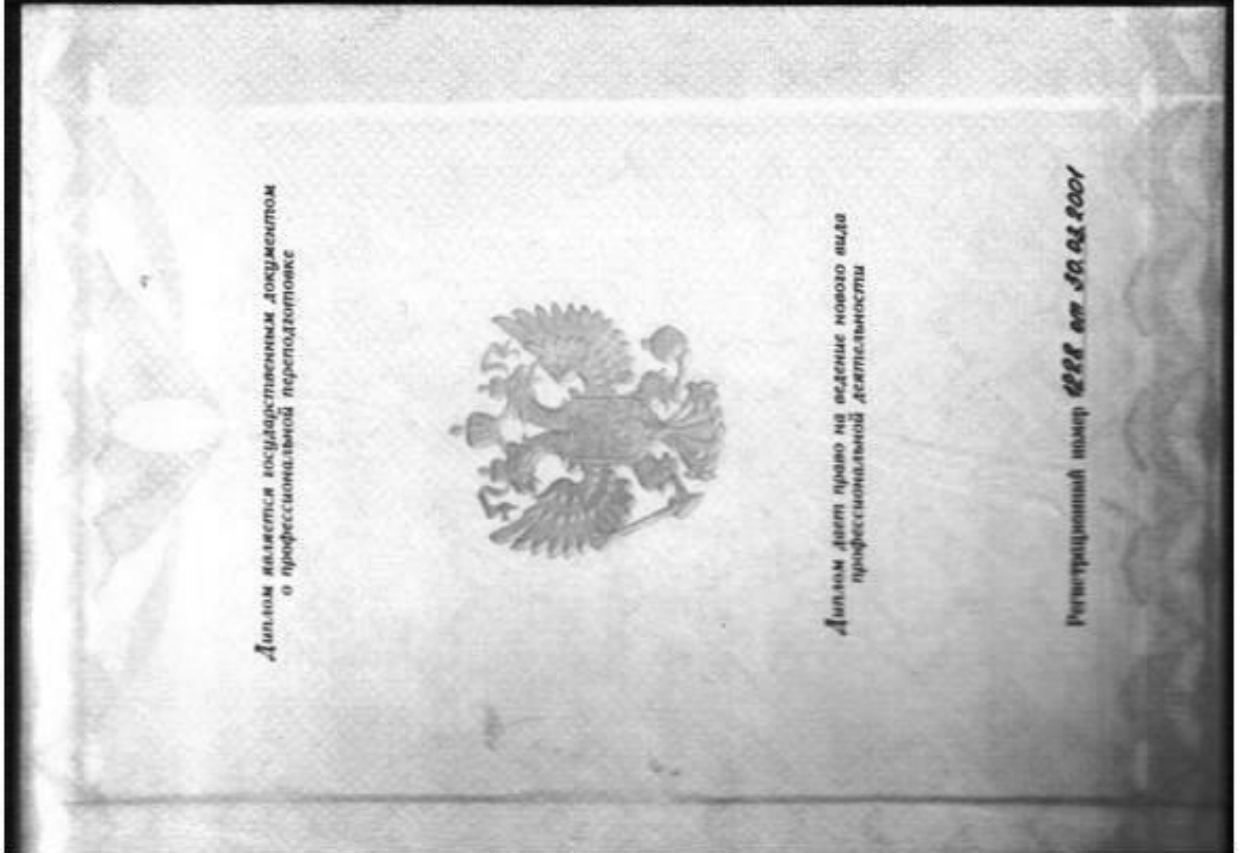



Квалификационный аттестат №000176-2 (в соответствии с Постановлением Правительства Российской Федерации от 03.04.2020г. №440 (ред. От 27.06.2020) «О продлении действия разрешений и иных особенностях в отношении разрешительной деятельности в 2020 году» срок действия квалаттестата продлевается до 26 марта 2021г